

mikrovilág

NEMZETKÖZI INFORMATIKAI MAGAZIN 5. ÉVF. 6. SZÁM 1989. MÁRCIUS 15. ÁRA: 19,50 FT

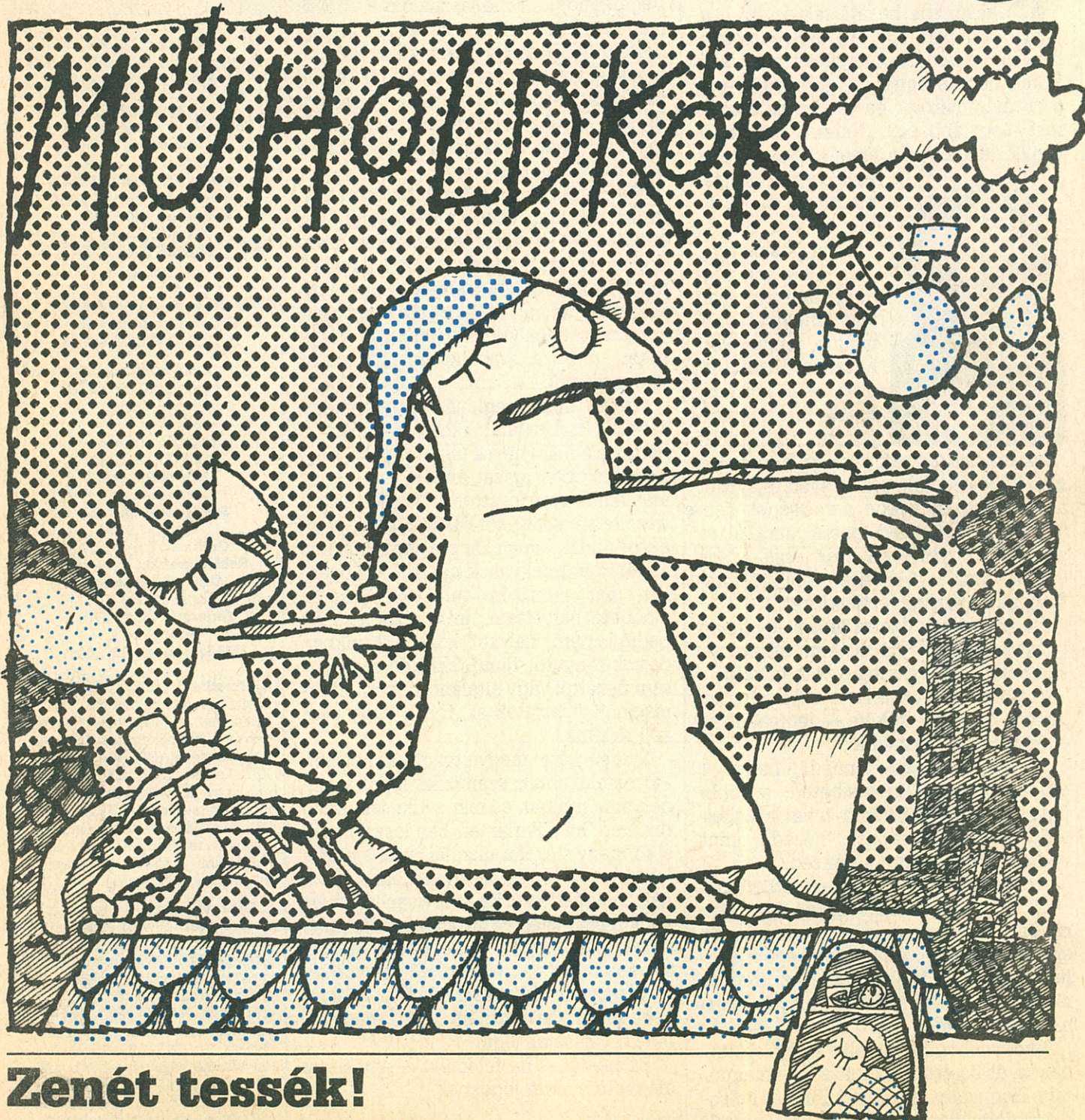

Zenét tessék!

Számítógép vagy plajbász?

Utazás a műholdak körül

Égi pluralizmus

Tavaly, nem sokkal azután, hogy lakásunkba bekötötték az égi csatornákat, egy régóta Svédországban élő ismerősöm látogatott meg. Alig titkolt büszkeséggel zongoráztam végig a tv távirányítóját, és vártam az elismerést. Legalább egy „Nálatok már ez is van?!” megjegyzés erejéig, de helyette csak egy „Hamar megunod”-ot kaptam.



Nem értettem, hogy lehet ezt megenni, amikor olyan más, annyival jobb, mint a megszokott hazai tv. Hittem is, meg nem is, hogy hozzá hiába kötöttek be több mint

húsz kábelcsatornát, gyakran hónapokig nem kapcsol rájuk, csak a svéd televíziót nézi. Pedig öt nyelvi nehézségek sem gátolják, tökéletesen beszél angolul és németül. Egyszerűen csak unja a sok egyforma műsort, a véget nem érő sorozatokat, a bárgyú vetélkedőket.

De hát minek fizetsz akkor egy kalap pénzt mindezért, ha úgysem nézed? — kérdeztem, de ezt meg ő nem értette.

A kábelért ugyanannyit kell fizetni, ha nézem, ha nem — felelte —, legfeljebb az egészről mondhatnék le.

— Éppen ezt kéne tenned! A helyi tv-t szobaantennával is nézheted, a többi úgysem érdekel. Kilépsz tehát a kábelrendszerből, ugyanazt nézed, mint eddig, de megmarad a pénzed.

— Persze, csak akkor nem láthatom a műholdas műsorokat! Igaz, így sem nézem, de szabad elhatározásból. Ez egészen más, mintha lehetőségem sem lenne rá. Alig több mint száz koronát nekem megér az a tudat, hogyha akarom, nézhetném.

Azóta sok műsor lefolyt az égi csatornákon, és barátomnak igaza lett: meguntam. Hogy most mégis a műholdas műsorok védelmében írok, az egy kerekasztal-beszélgetésnek köszönhető. Jelesül annak, amelyikről éppen a Mikrovilág ír ebben a számában. Sok minden elhangzott azon — érdemes elolvasni! —, de nekem egy odavetett, visszhang nélkül

maradt félmondat keltette fel a figyelmemet. A kábelhálózatok átviteli lehetőségeit taglalták éppen, amikor valaki megjegyezte: nem igazán gond ez, elég a továbbítható hat-nyolc műsor, úgysem nézik az emberek.

Néhányan helyeseltek, majd másra terelődött a szó, de én itt leragadtam. Végiggondoltam: kihasználok-e a mára már tizenkét nézhető csatornát? Bizony nem, utoljára akkor pásztáztam végig a teljes sávot, amikor felszerelték az új parabolát és behangoltam az új adókat. Így van ezzel a szomszédom is, és ismerőseim is csak néha-néha kapcsolják be valamelyik égi csatornát.

Megunták ők is a folyamatos szórakoztatást, azt, hogy ezek a műsorok mindenkire, tehát senkihez sem szólnak. Ezekből nem lehet megtudni, minek és miért ment fel az ára, mit akarnak az alternatívok, vagy mi volt 56-ban? Ma Magyarországon ez joggal érdeklő jobban az embereket, mint a washingtoni milliomos „Szomszédok”.

Szóval nem meglepő, hogy a nemzetközi tapasztalatokkal egyezően a nemzeti adókat nézi a túlnyomó többség, mégsem adok igazat annak, aki szerint elég a hat-nyolc csatorna. De nem elég a tizenkettő sem, sőt akármennyi sem, egész addig, amíg akár csak egy műsor is kimarad műszaki okok miatt! Mert ilyenkor már nem én választok, hanem eldöntik helyettem, mit nézhetek. Ez pedig ismerős helyzet, közelmúltunkban de sok könyvről, filmről, filozófiai, gazdasági nézetéről vagy általánosabban: információról döntötték el „főnt”, hogy nem kell nekünk.

Szerencsére megváltozott a helyzet. Pártok alakulnak, szamizdat lapok jelennek meg nyíltan, és már senki sem lepődik meg, ha a Parlamentben leszavazzák a kormányt. A pluralizmus, azaz a sokféleség lett az egyik leggyakrabban használt „magyar” szó. És ez így van jól, ezért adok igazat svéd barátomnak, ezért szeretném, ha lehetne — nem csak nekem, mindenkinek! — „világvevő” televíziója. Nem nézném akkor sem a kenyai tv-t, de nézhetném, ha akarnám, azaz: megkaphánám a választás jogát.

Ez pedig — ne feledjük — egyike az alapvető emberi jogoknak.

mikrovilág

Kiadja:

a Computerworld Informatika Kft.

Felelős kiadó: Futász Dezső

© 1989 Computerworld Informatika Kft.

Főszerkesztő:

Mester Sándor (M. S.)

A szerkesztőség

és a kiadó címe:

Budapest, VII., Rákóczi út 16.

Telefon: 117-917

Telefax: 423-965

Levél cím: 1536 Budapest, Pf. 386

Telex: 22-6307 cwih

Hirdetésfelvétel:

Budapest XIV., Május 1. út 57.

Telefon: 212-390

Készíti: Vörösmarty Nyomda Székesfehérvár, Irányi Dániel u. 6.

Telefon: (22)-12-550

Telex: 21-256

Telefax: (22)-12-170

1943421

Felelős vezető: Papp Károly igazgató
HU ISSN 0238-4817

A lap szerkesztői:

Guttray László (—ray—)

Horváth Annamária (—ha—)

Szabó Hédy (—dy—)

Nagy Ervin (—vin—)

Tiborc Tímea (—mea—)

Olvasószerkesztő:

Gams Judit (G. J.)

Szerkesztőségi titkár:

Kugyelka Ildikó

Grafika: Dániel András

Reklámgrafika: Frank János

Tervezőszerkesztő:

Kalocsainé Doór Vilma

Terjeszti a Magyar Posta

Ára: 19,50 Ft

Előfizetési díj: 507 Ft/év

Előfizethető: bármely hírlapkézbesítő postahivatalnál, a hírlapkézbesítőknél, a Posta hírlapüzleteiben és a Hírlapelőfizetési és Lapelátási Irodánál (HELIR, Budapest, XIII., Lehel u. 10/A 1900) közvetlenül vagy postautalványon, valamint átutalással a HELIR 215-96162 pénzforgalmi jelzőszámra. Külföldön terjeszti a Kultúra Külkereskedelmi Vállalat. Megjelenik minden második szerdán.

A Mikrovilág az IDG Communications céghez, a világ legnagyobb számítástechnikai kiadójához kapcsolódik. Az IDG Communications közel száz számítástechnikai kiadványt jelentet meg több mint 30 országban. A kiadó sajtótermékeit havonta tizennégy millió ember olvassa. Az IDG Communications tagvállalatai valamennyien hozzájárulnak az IDG hírszolgálatához, amely online módon, naponta szolgáltatja a nemzetközi számítástechnikai híreket. A hálózathoz átvett híreket IDG-vel jelöljük.

IDG
COMMUNICATIONS

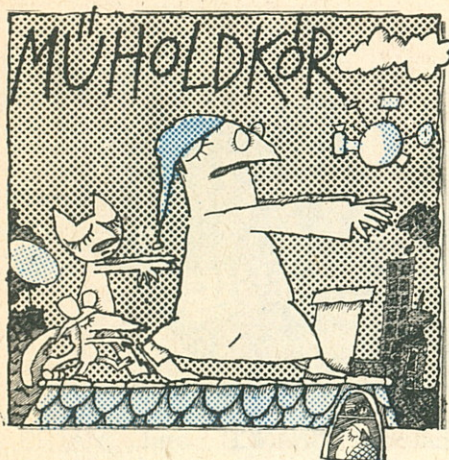

Címlapsztori

Műholdkór

Emlékszem, mekkora izgalom lett úrrá az országon, amikor két évvel ezelőtt elterjedt a hír: hazánkban is lehetőség lesz a műholdas tv-adások vételére. Tavaly elsőként kezdtük közölni a fogható csatornák programjait, azóta is a legbiztosabb forrásból kapjuk a műsorokat.

Most, hogy újra izgalmas pletykák terjengenek a műholdas műsorok változásairól, úgy döntöttünk, homályos hírek helyett tiszta képet rajzolunk a vételi lehetőségekről: kerekasztal-beszélgetésre hívtuk az illetékeseket.

Nyolcan ültek le szerkesztőségünkben, s néhány perc alatt parázs hangulat alakult ki...

(Címlapterv: Dániel András)

5. évfolyam, 6. szám 1989. március 15.	
Színes	Atari Folio húszezer forintért? 4
	Mikroszámítógépes Találkozó '89 4
	Beszélő számítógép 5
	VGA a kézben 5
	Tanulj japánul! 5
	A Polgár lányok – számítógépek ellen 5
	Felzárkózó hordozhatók 5
	Billentyűk a képernyőn 5
Kerekasztal	Utazás a műholdak körül 6
Szórakoztató elektronika	Retusált videokép 11
Kabinet	Számítógép vagy plajbász? 14
Program	Commodore-, Atari- és TVC- programok 17
Grafika	Sokszögek 23
Bitsarock	Zenét tessék! 24
Hardver	Kirándulás a Commodore belsejébe 1. 28
Hátsó gondolatok	PA-SZÁ-NÉ 31
	Válasz a kihívásra 31
	Földhözragadt számítógépek 31
Égi Jelek	Műholdas műsormelléklet

Következő számunk március 29-én jelenik meg.



MEGVAN!

A világ első IBM-kompatibilis zseb-PC-je

Atari Folio húszezer forintért?

Guildorfban az alig kétéves DIP cég nyolc huszonéves angol fiatalja kifejlesztette a világ első IBM-kompatibilis 16 bites zsebszámítógépét, amelyet Atari Folio nével világméretű forgalmazásra átvett az Atari.

Az Atari Folio alig nagyobb, mint egy walkman (20x10x2,8 cm), súlya 450 gramm; „QWERTY” billentyűzete 63 műanyag nyomógombot tartalmaz; folyadékkristályos képernyője 8 sorban, soronként 40 karaktert képes megjeleníteni (240x64 képpont). Processzorának típusa: 8088 CMOS, órajele 4,9152 MHz-es. Tárcapacitása: 128 kilobájt RAM, amely magában foglalja a konfigurál-

ható RAM-diszket; 256 kilobájt ROM (amely a rendszer- és alkalmazói programokat őrzi).

A gép világpremierjét az év első-nagy bemutatójára, a Which Computer Show kiállításra (Birmingham, 1989. II. 21–24.) időzítették. Az Atari Folio ára fantasztikus: mindössze 200 angol font, átszámolva 20 ezer forint! És ezért az MS-DOS-kompatibilis DIP Operating System mellett a ROM-ban található öt alkalmazói szoftvert (szövegszerkesztő, táblázatkezelő, naptár és határidőnapló, címjegyzék és telefonkönyv automatikus hívóval; szerkeszthető kalkulátor) is kap a vásárló.



Az Atari Folio három nyelven „beszél”: angolul, franciául és németül egyaránt tud kommunikálni. A géphez adat- és programtároló kártyákat is forgalomba hoznak. A további kiegészítők közül néhány: RAM bővítő memóriakártya-nyílással; RS232-es és párhuzamos interfész; kábel PC-hez, kétirányú állományátvitel céljából; kártyameghajtó a „nagy” PC-khez. Az Atari Folio forgalmazásának kezdetekor a különböző programokat

(FINANCE and MATHS, SPELL CHECKER stb.) tartalmazó kártyák már kaphatók lesznek.

Bob Gleadow, az Atari UK ügyvezető igazgatója a kiállításon elmondta: idén várhatóan félmillió Foliót értékesítenek, ebből 200 ezret Amerikában. A forgalmazás megkezdésének időpontjáról megoszlanak a vélemények: egyesek szerint márciusban, mások szerint áprilisban dobják piacra a gépet.

Kovács Attila

Mikroszámítógépes Találkozó '89

Végérvényesen beköszöntött a tavasz – jutott eszembe, amikor kézbe kaptam a IV. Országos Mikroszámítógépes Találkozó, a μ '89 sajtótájékoztatójára szóló meghívót. Lassan ugyanis hagyománnyá válik, hogy amint megérkezik a rügyfakasztó évszak, a Budapesti Tavaszi Fesztivál keretében, az Utazás kiállítással egy időben a számítógépek barátai is randevút adnak egymásnak.

A március 17-e és 22-e közötti találkozó programja még gazdagabb lesz, mint az elmúlt esztendőben. Mindenekelőtt otthont ad egy nagy kiállításnak, amelyen főként olyan termékeket (számítógépeket, perifériákat, programokat, szervezési eszközöket, könyveket, adathordozókat) mutatnak be, amelyeket a számítástechnika „civil” felhasználóinak szántak. A kiállítók között a nagy számítástechnikai vállalatokat és szövetkezeteket éppúgy megtalálhatjuk majd, mint a csupán most induló

kisszövetkezeteket, kisvállalkozásokat, magánvállalkozókat.

Az idei rendezvény egyik jelszava: számítógép és turizmus. Ennek megfelelően a kiállítás egy részén olyan számítástechnikai eszközöket vehetünk szemügyre, amelyeket utazási irodák, szállodák és más, az idegenforgalommal kapcsolatban lévő intézmények használhatnak.

A μ '89-en fontos szerephez jutnak a különféle társadalmi programok, amelyek azt kívánják tükrözni, hogyan fogadja be a társadalom a számítástechnikát s annak vívmányait. Diákok és tanárok mutatják be a nagyközönségnek azokat az eredményeket, amelyeket az iskolai számítástechnikában értek el. Számos pályázat eredményhirdetésére is a találkozó keretei között kerül sor: a látogatók megismerkedhetnek az otthonokban használható programok legjobbjával, valamint a legsikerültebb játék-, oktató- és tanulóprogramokkal.

A zenekedvelők figyelmébe ajánljuk a pozsonyi rádió egyik együttesének hangversenyét: olyan zeneműveket játszanak, amelyeket számítógép komponált. Ugyancsak a zenével kapcsolatos az a bemutató tanítás, amelynek pedagógusa egy digitális zenetanár, azaz egy olyan programcsomag, amely az általános iskolások zenetanításában segíthet. Kerekasztal-beszélgetések, ismertető lesznek az orvosi számítástechnikáról, a számítógépes kiadványszerkesztő rendszerek alkalmazásáról és a művelődési házakban használható számítógépes rendszerekről.

Idén is sor kerül a nagy országos számítógépes klubhálózatra, a HCC különböző szekcióinak bemutatójára, s újra meg lehet vásárolni a legnépszerűbb számítástechnikai könyveket és újságokat a kiadók és könyvtérjesztők standján.

A szervezők remélik, hogy az idei találkozó egésze is tükrözi majd azt az eszmét, amely a kiállítási rész elnevezésében is szerepel: „A számítástechnika mindenkié, a számítástechnika mindenkiért!”

- ha -

Beszélő számítógép

Monologue névre hallgat az az új amerikai szoftver, amely beszédre bírja a számítógépet. A program hatására a komputer tagoltan kiolvassa a szövegszerkesztő vagy a számoló-tábla program szövegeit. Mivel a beszéd igen lassú, könnyen meghallani, hova kerültek hibás írásjelek, honnan maradt ki egy-egy betű.

A program használata során meghatározható, hogy milyen hangon beszéljen: eltérő magasságú férfi és női hangok közül lehet választani, kinek melyik tetszik jobban.

A nem egészen 200 dollárért megvásárolható programcsomag működéséhez legalább 256 kilobájtos RAM memóriára van szükség. A szoftver IBM kompatibilis személyi számítógépeken fut, olyanokon, amelyek az MS DOS 2.1-gyel vagy ennél újabb változattal dolgoznak.

(High Technology)

VGA a kézben

Még gyorsabbak, még kompaktabbak és még egyszerűbb kezelni őket. A hordozható PC-k legújabb generációjáról van szó, amelynek képviselői az év elején jelentek meg a számítástechnikai piacon. Ami igazi csemege bennük: képernyőik ábrái jóval kontrasztosabbak a régebbi hordozhatók megjelenítőinél, s képfelbontásuk is messze meghaladja elődeikét. Mindez annak köszönhető, hogy ezek a hordozhatók már „ismerik” a VGA-szabványt.

(PC Welt)

Tanulj japánul!

A felszólításnak könnyen engedelmessé lehetnek a bonni egyetem japán tanszékének hallgatói. Ezen a fakultáson ugyanis olyan szoftvert fejlesztettek ki, amelynek segítségével mintegy 11 ezer japán írásjelet képes tárolni és feldolgozni a tanszék IBM számítógépe. (PC Welt)

A Polgár lányok – számítógépek ellen

A Nürnbergi Játékvásár egyik nagy attrakcióját jelentette *Polgár Zsuzsa*, *Zsófi* és *Jutka* szimultánja, amelyet 25–25 táblán tartottak a müncheni *Hegener + Glaser* cégnek, a kedvelt *Mephisto* sakkszámítógépek gyártójának a szervezésében. Külön érdekességet jelentett, hogy mindhárom magyar lány ellenében játszott a *Mephisto* legújabb típusú szupergépeinek, a tavaly Spanyolországban világbajnokságot nyert *Mephisto Almeriának* (I. Mikrovilág, 1988. 22. sz.) egy-egy példánya. Sőt, Zsófi ellenfelei között láthattunk egy második sakkszámítógépet, a cég egyik oktatógépét, a *Mephisto College-t*. Ezt önálló kezdeményezésből *Jan Louwman*, a mikrogépek egyik világszerte ismert holland szakértője állította be, mégpedig egy *Turbo-Kit* nevű

gyorsítóval összekapcsolva. *College* sebességét ez kb. 18 MHz-re növeli.

A készülékek derekasan helytálltak a zseniális lányokkal szemben, csak Zsuzsának sikerült győznie *Almeria* ellen, a második körben Zsófi remizett a világbajnokkal, *Jutka* pedig kikapott. A gépi ellenfelek javára billentette a mérleget, hogy Zsófi elvesztette *College + Turbo – Kit* elleni játszmáját. A lányok egyébként kitűnő eredményt értek el, mindhárom két-három partit veszítettek csupán a huszonötből. A következő napon a vásár *Mephisto-pavilonjában* kedves ünnepség keretében adták át a győzteseknek díjaikat, s végigpróbálták a *Mephisto* különféle típusait.

DLL

Polgár Zsuzsa ellen a Mephisto Almeria számítógépet a világbajnok programozó Richard Lang kezeli a nürnbergi szimultánon



Felzárkózó hordozhatók

Az IDC amerikai piackutató intézet nemrégiben tanulmányt jelentetett meg, amelyben a személyi számítógépek várható piaci esélyeit taglalta 1987 és 1992 között a Német Szövetségi Köztársaságban. Az előrejelzés szerint a hordozható számítógépek nagy előretörése várható: 1989-ben minden tizedik megvásárolt komputert IBM PC XT/AT-nak megfelelő hordozható masina lesz. (PC Welt)

Billentyűk a képernyőn

Kezdőknek és haladóknak egyaránt hasznos segédeszköz lehet a *Typing Teacher* (gépelést tanító), *Commodore 64-es* számítógéphez készült program. A hajlékonylemez 16 leckét tartalmaz. Használatuk során nemcsak a billentyűk színes képe villan fel a monitoron, hanem az is, hogy melyiket melyik ujjal a legcélszerűbb megütni. A program ára 29,95 dollár.

(RUN)

„Az európai műholdas televíziózás most lezáruló szakasza a kísérletezés ideje volt. A második szakasz az igazi virágzást hozza el, amikor a közepes és nagy teljesítményű műholdak játsszák a főszerepet.” – hangsúlyozta Ferry Haveman, a Sky Television európai hálózati igazgatója a Mikrovilágnak adott exkluzív interjújában (89/2-es szám).

Utazás a műholdak körül

Az európai műholdas televíziózás történetében 1989 nem akármilyen esztendőnek ígérkezik. Alig telt el egy-két hónap, és már sokkal több minden történt, mint tavaly fél év alatt.

Mi várható az európai műholdas televíziózásban? Kinek lesz jó Magyarországon, hogy működik az Astra? Hány „égi” műsort nézhetnek a kábelhálózatokra csatlakozó hazai tévénezők?

Még egy sor más kérdés is megfogalmazódik manapság. Kerekasztal-beszélgetésünkre a legilletékesebbeket, a műholdas televíziózás neves hazai szakembereit hívtuk meg.

A beszélgetés résztvevői: Fucskó Lajos okl. fizikus, csoportvezető, Magyar Posta Központja; Stefler Sándor mérnök, Posta Kísérleti Intézet; Boross Ferenc ügyvezető igazgató, Parabola Rt.; Solymosi József részlegvezető, ÁSZ BUDAPEST Kisszövetkezet; Szuromi András műszaki igazgató, Telekábel Kft.; Kunos László műszaki igazgatóhelyettes, Székesfehérvári IKV; Nagypál Endre ügyvezető igazgató, Global Kábeltelevízió Kft.; Brückner Huba főszerkesztő-helyettes, vitavezető, Computerworld Informatika Kft.

– Bemelegítésként egy gyors körkérdés. Mit gondolnak szakértőink, ma hányan nézik Magyarországon a műholdas programokat, mekkora tömeget érint a műholdvétele, a kábeltelevíziózás jelene és jövője?

N.E. – Nehéz erre a kérdésre pontos, számszerű választ adni. Véleményem szerint a nézők száma a százezret jóval meghaladja, de a háromszázezret talán mégsem éri el.



Brückner Huba

F.L. – Ha viszonylag pontos adatokra törekszünk, akkor a legbiztosabb támpont, hogy a műholdas műsorok vételét eddig közel százhetvenezer lakásra engedélyezte a posta. Ha ezt megszorozzuk hárommal, akkor reális nézőszámot kapunk; természetesen ebben az illegális nézők nincsenek benne.

B.F. – A mi számításunk szerint a nézőszám elérheti akár a félmilliót is. Ezt arra alapozzuk, hogy tavaly kétszázhusz nagyközösségi rendszert adtunk el – rend-

szerenként átlagosan ezer lakással számolunk. Ez persze csak durva becslés, hiszen például a dunai városi rendszernél huszonötezer lakás csatlakozik egy vevőrendszerhez, de van, ahol ennek csak töredéke. Ám a néhány százat ott is el kell érnie, máskülönben a megrendelők nem tudnák megfizetni a félmillió forintot a rendszerért.

– Az itt elhangzott számok és becslések alapján is kimondhatjuk, hogy nagy az érdeklődés az égi csatornák műsorai iránt. Ezt alátámasztja egy nemrégiben publikált adat is, amely szerint ma Magyarországon – a bekapcsolt állomások számát tekintve – többen nézik a műholdas programokat, mint Franciaországban. Ma még a többség nagyközösségi rendszer tagja, de egyre több antennát látni kertekben, tetőkön szerte az országban. Véleményük szerint változik-e az egyéni vétel aránya, a szélesebb kínálat hatására több lesz-e az egyéni vevőberendezés?

N.E. – Véleményem szerint a kérdést úgy kellene vizsgálni, hogy meglesznek-e a feltételei a kábeltelevíziós hálózatok további bővülésének vagy sem. Ha a műholdas televíziózásra költött óriási összegeket kábeltelevíziózásra fordítják, akkor az a társadalom számára hasznosabb lenne, mintha méregdrága egyéni vevőrendszerek épülnének ki. A kábeltelevíziós hálózatok terjedése kommunikációs infrastruktúrát teremthet, míg az egyéni vevők és a műhold között csak vertikális kommunikáció léte-sülhet.

Sz.A. – Hogy mi a hasznosabb, erről lehet vitatkozni, de kétségtelen tény, hogy az egyéni vevőrendszerek ma még luxusigénynek számítanak. Mégis, az érdeklődés egyre nő, hiszen a forgatható antennák segítségével lényegesen nagyobb – bár nem hivatalos – kínálatból válogathat a néző.

N.E. – A fogyasztói társadalmakban pontos koreográfiaja van annak, hogy a hetente újabb és újabb műszaki megoldásokat kínáló, egyre korszerűbb berendezések piacra dobásával hogyan húzzák ki a vásárlók zsebéből a pénzt. Nekünk azt kell eldöntenünk, hogy hazánk fogyasztói társadalmának minősíthető-e, van-

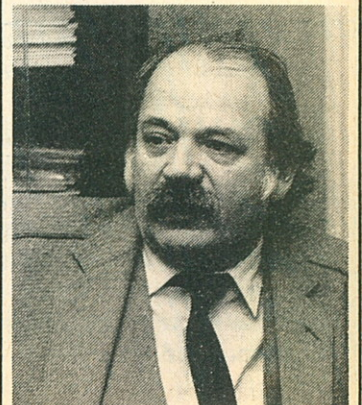

Nagypál Endre

e pénzünk arra, hogy – sarkítva a dolgot – cserepek helyett parabolaantennákkal borítsuk a háztetőket, vagy ésszerűbb, a jövő szempontjából perspektívusabb megoldásokat keressünk.



Kunos László

K.L. – Bár én is meggyőződéses híve vagyok a közösségi rendszernek, mégis úgy látom, hogy a közeljövőben az egyéni vevőállomások száma jelentősen emelkedni fog. Ennek igen egyszerű okai vannak. Sok helyen nincs a környéken megfelelő szolgáltatású közösségi antenna-rendszer, tehát nem marad más megoldás, mint az egyéni vagy kisközösségi vétel.

A másik az, hogy a nagy-közösségi rendszereken – legalábbis a törvénytisztelő üzemeltetők kezében működő rendszereken – azokhoz a műsorokhoz jut hozzá a néző, amelyeket ma engedéllyel venni szabad. Az egyéni vevőberendezések tulajdonosait nem kötik ezek a korlátok, hiszen ellenőrizhetetlen, hogy saját antennájuk segítségével mit néznek esténként.

– Tényleg, mit nézhetnek postai engedéllyel, tehát legálisan? S ha már itt tartunk, még két villámkérdés. Van-e jelenleg működő DBS

műhold, amit mi itthon venni tudunk; s egy átlagos kábelhálózat technikai színvonalát nézve hány műsor közvetítésére alkalmas?

F.L. – Legálisan tulajdonképpen csak három program, a Sky és a Super Channel, valamint a TV5 műsora vehető. Jelenleg ennek a három műsornak a vételére van hivatalos engedélyünk a sugárzó EUTELSAT műhold tulajdonosától és a három műsorszerkesztőtől. Ez sajnos nem túl nagy választék.

N.E. – Hány szervezettel tárgyalt a posta?

F.L. – Nagyon sokkal: az EUTELSAT műholdról érkező valamennyi műsor gazdájával felvettük a kapcsolatot. Az ASTRA műsorainak tulajdonosaival is tárgyalunk, de a kapcsolatok még kezdetlegesek. Biztosan mindenkit izgat az a kérdés is, hogy mi lesz a Sky Channel-lel, hiszen akik nézik, észrevették, hogy a műsor szerkezete erőteljesen megváltozott. A Skyt az ASTRA sugározza majd, de legfrissebb információink szerint csak Angliának és Írországnak szánja a műsorszerkesztőség. Próbáltunk engedélyt kérni német nyelvű műsorokat is, de eddig még nem sikerült. Az egyes műsorok általában a saját nyelvterületükre vásárolják meg a terjesztési jogot, s



Fucskó Lajos

csak oda adhatnak ki engedélyeket, ahol rendelkeznek ezzel a joggal.

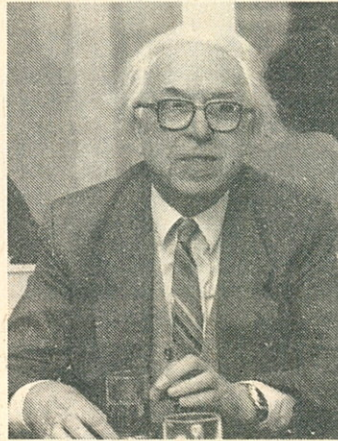

Boross Ferenc

B.F. – A második kérdésre válaszolva: működő DBS, tehát közvetlen műsorszóró műhold még nincs Nyugat-Európában. Bár a francia TDF már fenn van, de műsort még nem sugároz. A tervek szerint 1989 derekán kezdi meg működését az első közvetlen műsorszóró négy programmal. Ha beindul, szabadon vehető lesz minden megkötés nélkül, hiszen a nagyközönség igényeit szolgálja majd.

– Tulajdonképpen ezt szerettem volna tisztázni. Kimondhatjuk tehát, hogy a különböző engedélyek szükségessége, illetve a jogviták abból származnak, hogy a ma vehető programok nem közvetlen műsorszóró műholdról, hanem távközlési műholdról érkeznek, ez pedig más kategória. A tv-programok szórásán kívül más célja, feladata is van.

Sz.A. – Rátérve a technikai fejlettséget érintő kérdésre, a Telekabel nagyközösségi rendszereinél 24 csatorna közvetítését vállalta. De őszintén szólva, ha ezt az ígéretünket jelenlegi rendszereinkkel teljesítenünk kellene, bizony gondban lennénk.

– Ha már ez szóba került, el kell mondanom, hogy a különböző cégek ajánlkozó leveleit olvasva zavar a sok ígéret. Miért harangoznak be huszonnégy csatornát, amikor tudomásom szerint idehaza nincs olyan kábel-tévé-hálózat, amelyik tiznél többet bírna?

Sz.A. – Azért ez nem jelenti azt, hogy becsapjuk a megrendelőinket! Technikailag ugyan még nincs meg a szükséges háttér, de a törzskábeleket már úgy építjük ki, hogy a későbbi bővítésekre alkalmasak legyenek. Ha egyszer majd meglesz a huszonnégy engedélyezett program, akkor a szétesztő hálózatot módosítanunk kell. Ezek a fejlesztés lépcsőfokai; nálunk gazdagabb és fejlettebb országokban is végigjárták őket. A havidíjakból és bérleti összegekből befolyó pénz később fedezi majd az átállítás költségeit, így az a megrendelőnek nem jelent újabb kiadást.

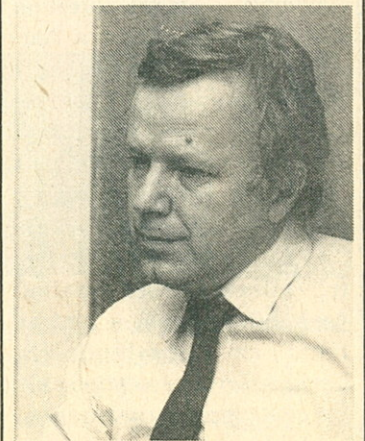

Szurómi András

N.E. – Azt hiszem, alaposan meg kell fontolni, hogy mekkora az a műsor-szám, amelyet mindenkinek biztosítanunk kell, s hol az a határ, amikor már a differenciált hozzáférés fel-tételeinek megteremtése a feladatunk.

K.L. – Jelenleg Fehérváron kilenc program megy: a különböző tévéadások és a három műholdas műsor. Ezeket a programokat a tiztizenkét éves tévékészülékek is zavarok nélkül veszik, tehát nincs műszaki problémánk. Egyelőre, hiszen hálózatunk nem fiatal, nem mostanában telepítettük. De ma már nem szabad ilyet létesíteni; azok közül a rendszertechnikai megoldások közül kell választani, amelyek legalább húsz csatorna átvitelét teszik lehetővé. Kérdés, hogy lesz-e valaha is akkora kereslet, amelyik tömegesen igényel és meg is tud fizetni húsz csatornányi műsort? Amikor azt mondom, hogy ma kilenc csatornát nézhetünk esténként Fehérváron, akkor ez azt jelenti, hogy szerte a városban bárki azt nézi közülük, amelyikhez kedve van. A fizető csatornák bekapcsolását – a jelenlegi kábelrendszerekben – csak kisközösségi rendszereknél tudom elképzelni. Nagyobb városokban vagy nagyobb rendszereknél már kevésbé. Mert a harmincezer ember között már nyugdíjasok és kiskeresetűek is vannak, akik a közmű- és antennadíjjal is tartoznak. Úgy hiszem, hogy nyolc-tíz csatorna fölött mindenképpen szelektív hozzáféréssel szabad csak bővítenünk, s szerintem az ezredfordulóra bárki számára elérhető kb. tíz csatorna és ugyanennyi szelektív műsor.

– A nagyobb kábeltelevíziós vállalkozásoknak kétségtelenül nagyobb a feladatuk és a felelősségük is, hiszen módjukban áll valamiféle kommunikációs kultúra kialakítása és fejlesztése. De a kisebb vállalkozók vajon miként harcolnak a területekért; a szolgáltatók egymásnak versenytársai, partnerei, netán ellenségei?

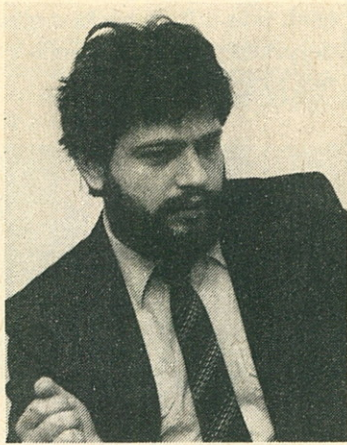

Solymosi József

S.J. – A mi részlegünk az itt megjelent „nagyokhoz” képest valóban kicsi. Sok ellentét van a nagy kábeltévé vállalkozások és az egyéni vételi igényt kielégítő kisvállalkozások között. Az a vád, hogy bár szolgáltatásaink különbözősége miatt nem konkurálunk, de meg tudjuk akadályozni a kábeltévé hálózatok kialakítását. Sőt sokszor igaz az is, hogy felkészületlen csapatok is telepítenek nem korrekt kialakítású rendszereket. Biztosan van tisztességtelen verseny is, akadnak, akik áron alul igérve szereznek megrendeléseket, azután nem tudják teljesíteni ígéreteiket. Mindazonáltal azt gondolom, hogy a tisztességes verseny, a szolgáltatások sokszínűsége, a választék, a határidők különbözősége mindenképpen a megrendelők, az előfizetők érdekeit szolgálják.

N.E. – A „nagyokat” sem szabad egy kalap alá vennünk, hiszen annak ellenére, hogy valamennyien kábeltévé-telepítőessel foglalkozunk, fő profilunk más és más. Támaszkodunk egymásra, de árkartell semmiképpen sincs közöttünk.

– Térjünk át a máról a holnapra. Milyen informatikai környezetet kellene nyújtania egy jól kiépített kábel-

televíziós hálózatnak a közeljövőben? Milyen esélyekkel vesz részt hazánk ezen a téren a világmézőnyben?

N.E. – Szerintem ma még korai erről beszélni. Persze ez nem mentesít minket attól, hogy előre gondolkodjunk, akkor is, ha ez ma még senkinek sem közvetlen érdeke. Egy példa: üzemeltetünk egy mozi-csatornát, de egy másikat már nem tudnánk indítani, mert az nem lenne nyereséges. Lakótelepeken hasznos volna a tűz- és betöréscijelzés a kábeltelevíziós hálózaton keresztül, de sajnos senki nem gondolhat még a megvalósításra, pedig fontos lenne.

S.S. – Nagyon érdekes ponthoz értünk, amikor azt kutatjuk, vajon merre fejlődik a kábeltelevíziózás mondjuk húsz év múlva. Ez a jövő a jelentől függ. Nagyon fontos, hogy most, amikor a műholdas televíziózás ürügyén óriási rekonstrukciók indulnak a kábelhálózatoknál, nem szabad konzerválnunk olyan elavult műszaki megoldásokat, amelyek a későbbiekben akadályozzák a kábeltelevíziós hálózatok többcélú felhasználását. A legfontosabb feladat tehát, hogy ahol csak lehetőség van, lényegesen változtassanak a hálózat-topológián, és ha nem is a legintelligen-

sebb berendezéseket, de legalább a kábeleket építések ki oly módon, hogy a lakások majdan egyedileg kezelhetők legyenek. Ehhez csillaghálózatban kell gondolkodnunk. Ebben az esetben ugyanis a csillagpontból minden lakás egyedileg kezelhető. Ez elengedhetetlen, s költségei nem olyan tetemesek, mint első pillanatban gondolnánk.

E rendszerekre a későbbiekben sok mindent rá lehet tenni. Egy ilyen korszerű, kísérleti mintahálózatot már kiépítettünk a Posta Kísérleti Intézetben. A műszaki megoldásokat nem részletezem, a lényeg, hogy olyan szolgáltatásai vannak, amelyek semmilyen más módon nem teremthetők meg. A legfontosabb, hogy a régi, elavult tévékészülékek is használhatók ebben a rendszerben, miután minden programot azonos hordozóra konvertálva továbbítunk. Tehát a lakosságtól nem követeli meg a készülékek lecserélését. Jócskán leegyszerűsíti a zavarósugár elleni védelmet is, és a korábbinál hosszabb kábelek bekötését teszi lehetővé.

Ez a megoldás előkészíti a majdani kétirányú szolgáltatásokat. Angliában már működik olyan rendszer, amely technikailag nem bonyolult, szociálpolitikai szempontból viszont annál fontosabb. Az idősök kaptak a tanácstól egy olcsó kis nyakláncot, amely nem más, mint egy egyszerű személyhívó rendszer. A lánc az antenna, ezen függ egy kis medállban a kódadó. A medállon mindössze egy gomb van. Ha az idős ember rosszul érzi magát, csak megnyomja a gombot, a kábelhálózaton keresztül észlelik a hívását és küldik a segítséget.



Stefler Sándor

Szabó Hédy

Amit a CENTRUM kínál és kíván:

Jó vétel!

A tévé otthonába hozza a világot! – hangzott a húsz-harminc évvel ezelőtti reklámszlogen. Ma már más a cél: ma a világ tévéit, műsorait szeretnénk otthonunkba hozni, s egy gombnyomással a karosszékből eldönteni, hogy angol vagy francia adást nézzünk-e, filmhez vagy videoclípekhez van-e kedvünk, netán egy izgalmas biliárdversenynek szurkolnánk legszívesebben.

Az Egyenlítő fölött 36 000 kilométer magasságban állomásozó műholdakról hihetetlen mennyiségű televízió- és rádióműsor árasztja el az öreg kontinens, Európa országait. Ma már megvalósítható, ami korábban elképzelhetetlen volt, hogy úgy váltsunk át egyik műsorról a másikra, ahogyan azt eddig – világvevő – rádiókon tettük. (Ugye milyen divatjamúlttá vált a „világvevő” szó, ez az egykor szenzációsnak számító jelző?)

Nézzünk néhányat a világvevő műholdak kínálatából! Az EUTELSAT 4 nevű műholdról vehető például a közkedvelt Sky Channel, a Super és a TV5 adása (ezek már a Magyar Postával is megkötötték az egyezséget), de ott van még többek között a World Net, a Film Net, a SAT1, a 3SAT, a Teleclub vagy az RTL Plus. S ezek csak a tévéműsorok, a rádióprogramokról még nem is szóltunk! De ha valamenynyit felsorolnánk, akkor sem lenne teljes a kép! Mert mint említettük, ez csak egyetlen távközlési műhold kínálatát tartalmazná. Februárban kezdte meg az újabb műsorok sugárzását az ASTRA nevű műhold, amely további 16 programot kínál az EUTELSAT és a még nem is említett INTELSAT mellé.

Természetesen a jó vételhez jó műszaki adottságú berendezésre van szükség.

A DYRAS műholdvevő rendszerek ilyenek.

Több fajtát kínálunk Önnek, aszerint, hogy hol, milyen házban lakik. A családi házak tulajdonosainak egyéni vevőrendszerre van szükségük. A műholdról érkező jeleket a kertben elhelyezett és pontosan beállított parabolaantenna (tükör) gyűjti össze, és a fókuszpontban lévő fejre irányítja. A parabola (pontosabban paraboloid) antenna fókuszában lévő fej a polarizációváltó állása szerint a horizontális vagy vertikális jeleket felerősíti és a vételi sávba lekeveri. Ezek a jelek kintről koaxiális kábelen jutnak a beltéri egységbe, a vevőbe (receiver). A vevőn a tv, video és hifi-dekóder számára alkalmas jelek a megfelelő csatlakozókon megjelennek. A polarizációváltó vezérlését a vevő automatikusan végzi egy második kábelen keresztül. Amennyiben több műhold vétele a cél, akkor a parabolaantennát egy úgy-

nevezett POLAR MOUNT-ra szerelik fel. Ez speciális ferrugesztést jelent, amely tolómotor segítségével a tükröt műholdról műholdra irányítja.

A DYRAS vevőrendszer átalakítás nélkül alkalmas az ASTRA műhold adásainak vételére is.

Kisközösségi vevőrendszerrel (pl. társasházak, sorházak) a kültéri egység által szolgáltatott jeleket kisszámú, térben egymáshoz közel álló beltéri egység számára osztják szét. A vevők száma 6–8, a legnagyobb távolság 50–70 méter lehet. Az elosztást speciális eszközzel, az úgynevezett DIVIDER-rel végzik. A szétosztáskor és a hosszabb távolságok áthidalása révén fellépő csillapítást vonalerősítővel egyenlítik ki.

A CENTRUM a műholdas műsorok vételéhez szükséges valamennyi egységet és tartozékot forgalmazza!

A DYRAS parabolaantennák nagynyereségűek (az 1,8 m átmérőjű antennáké kb. 45 dB), az erősítő-konverter egységek nem zajosak. A zajtényező az LNC legfontosabb tulajdonsága. Általában 2–2,5 dB-es érték a jellemző, a drágább, jobb minőségű egységek 1,4–1,6 dB zajtényezővel rendelkeznek. Minél alacsonyabb a zajtényező, annál jobb, zajmentesebb lehet a tv-készüléken megjelenő kép.

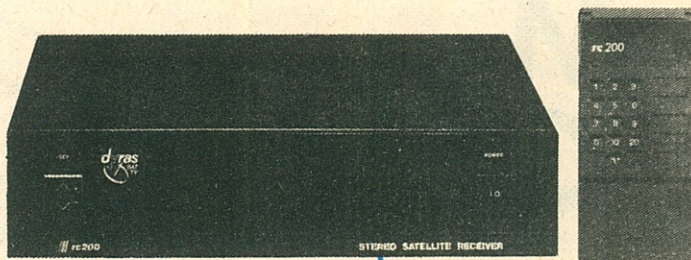

A korszerű DYRAS beltéri egységek már sztereó hangműsorok vételére és dekódolására is alkalmasak.

A műsorsugárzó rendszerben a képinformációhoz tartozó hangon kívül egy-egy csatornában még akár négy önálló sztereó rádióadás is elhelyezhető.

A DYRAS beltéri egységnek van egy úgynevezett alapsávi kimenete, amely a későbbiekben felhasználható dekóderek meghajtására vagy akár kódolt adások dekódérének vezérlésére is.

Az igényesebb beltéri egységek az elterjedt 21 pólusú (Euro-AV) Scart csatlakozókkal is el vannak látva.

A CENTRUM ÁRUHÁZAK az általa forgalmazott DYRAS vevőrendszerek telepítését is vállalja, és megrendelőiről a későbbiekben sem feledkezik el. A garancia mellett gondoskodik az esetleges hibák gyors és olcsó javításáról az országos szervizhálózat keretében.

(X)





Magánszemélyek
ADÓBEVALLÁS '88
programja

Géptípus: IBM XT, AT
Operációs rendszer: MS-DOS
Tárméret: 640 K

FEJLESZTŐ:
SZÜV Alkalmasságfejlesztés (Telefon: 634-095)
FORGALMAZÓK: SZÜV Számítóközpontok
INFORMÁCIÓ: 631-682
REFERENCIÁK:
SZÜV COMPUTER-M-ek és ADÓGARAS Irodák

SZÜV Budapest XIV., Szugló utca 9—15. 642-000/196
COMPUTER-M Budapest VI., Lenin krt. 57—59. 224-838
SZÜV MARKETING Budapest V., Bécsi utca 10. 179-722
NJSZT Budapest V., Báthori utca 16. 329-349
ADY ENDRE Műv. Központ Budapest IV., Tavasz utca 4. 696-481
VSZM Albertfalva Sportlétesítmény és Közösségi Ház
Budapest XI., Fehérvári út 120. 810-950/473
Csokonai Műv. Központ Budapest XV., Eötvös utca 64—66. 690-495, 892-240
Újpalotai Szabadidő Központ Budapest XV., Zsókavár utca 2. 835-776
Információs Iroda Budapest XIX., Vöröshadsereg útja 115/1 272-068
Budapest IX., Ráday utca 43—45. fsz. (STUDENT)

Balassagyarmat, Bajcsy Zsilinszky utca 3.
Békéscsaba SZÜV 5600 Kinizsi utca 4. 66-21-155
Debrecen 4032 Vöröshadsereg útja 39.
Eger SZÜV 3300 Grónay utca 3. 36/10-522
Kaposvár SZÜV 7400 Rákóczi tér 9—11. 82/13-026
Kecskemét, Horváth Döme utca 12. COMPUTER-M 76/29-162
Miskolc, Egyetemváros COMPUTER-M 46/61-622
Nyíregyháza SZÜV Vasvári Pál utca 1., Kossuth utca 3. 42/12-688
Pécs, Sallai utca 32. COMPUTER-M 72/19-434
Salgótarjáni SZÜV Bruttó J. tér 1. 32/11-477
Sopron SZÜV Új utca 30. 99/12-654
Szeged SZÜV Jobb fasor 6—10. 62/11-311
Szekszárdi SZÜV Wesselényi utca 15—17. 74/16-822
Székesfehérvár SZÜV Schönherz Z. utca 36—40. 22-16-330
Szolnok SZÜV József Attila utca 22—24. 56/31-941
Szombathely, Tolbuchin krt. 31. 94/14-534
Tatabánya SZÜV Mártírok útja 81/a. 34/16-499
Zalaegerszeg SZÜV Mártírok útja 42—44. 92/14-390

COMPUTEXT
METALLOGLOBUS
GELKA
VÁLLALATOK
GAZDASÁGI
TÁRSASÁGA

Fejleszt . . .
Gyárt . . .
Értékesít . . .
Szerel . . .
Szervizel . . .

LAKÁSÁBA hozzuk a VILÁGOT . . .

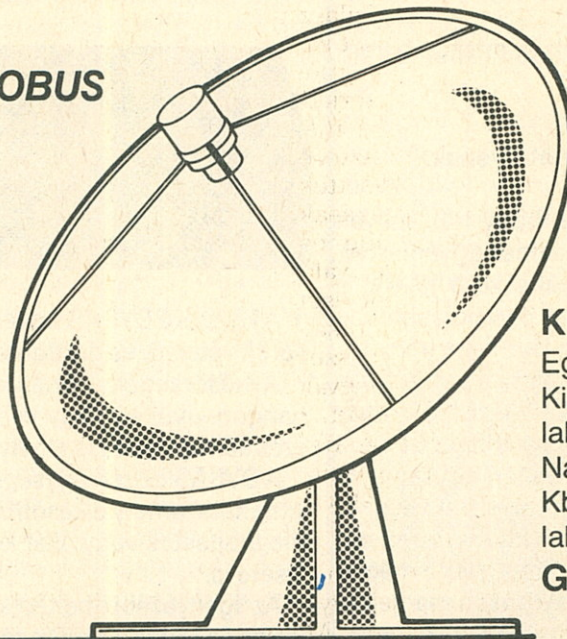

**Az ASTRA és DBS
vételére is!**

film
nyelvyakorlás
sport
zene
szórakozás

KÍNÁLATUNK:

Egyedi: 159 ezer Ft
Kisközösségi, egyedi vevővel
lakásonként: 70 ezer Ft-tól
Nagyközösségi: 350 ezer Ft-tól
Kb. 1000 lakás esetén
lakásonként már 500 Ft-ért
GARANTÁLT MINŐSÉG!

Bp. XX. Torontál u. 6. Tel.: 478-930
1138 Bp. Jász u. 5. Tel.: 201-830
Bp. VII. Dohány u. 93. Tel.: 221-230

Gelka

Retusált videokép

Nincs bosszantóbb annál, mint amikor a várva várt videofilmet elmaszatolódott kontúrokkal pillantjuk meg a tévé képernyőjén. Ám a legtöbb hang- és képhiba korrigálható a következőkben bemutatott berendezéssel.

Tiszta portré

Rosenzweig László igen praktikus „találmánnyal” kereste fel szerkesztőségünket: tiszta hangot, tiszta képet ígér a videósoknak.

– Körülbelül három éve egy felismerhetetlenné másolt videokazettát néztünk a barátomnál, akkor jutott eszembe, hogy megtervezzem a kép-restaurátort, vagy más néven videokorrektort.

– Azóta már több változatban is megépítetted. Mit tud a rendszer?

– Az élvezhetetlen videoképet újra nézhetővé teszi. Mivel egy videohátas nemcsak vizuális, hanem akusztikus élményekből is áll, szükség szerűnek látszott, hogy a hanghatások optimalizálásával is foglalkozzam. Végül összesen négy változatban terveztem meg a berendezést.

– És minden egység vadonatúj?

– Nem, az audiojelek javítását már korábban is alkalmazták például a hifitechnikában, én ezeket kombináltam a videojelek optimális korrekciójával. Végül egy kívánság szerint megépített audio-video-korrektor tervével álltam elő, amelyet a megrendelő kívánságára több variációban gyárthatunk.

– Huszonöt évesen honnan van ennyi konstrukciós tapasztalatod?

– A fejlesztéssel még az ORION-ban kezdtem foglalkozni, évekig az adatátviteli-fejlesztési csoportban dolgoztam, de természetesen hasznos volt, hogy elektronikai műszerészként végeztem.

– Hol használhatók az általad kifejlesztett korrektor-család tagjai?

– Azok a videósok, akik javítani szeretnék az általuk másolt műsor akusztikai hatását vagy a képkontúrokat, bizonyára jól hasznosíthatják majd a korrektort. A kisebb házi stúdiókban pedig előbb-utóbb szükség lesz hang-alámondásra, hiszen érthető, hogy ők a saját felvételeikből is szeretnék montírozni.

– A prototípus megépítése közben hogyan ellenőrizték az eredményt?

– Eredetileg videolemezről VHS-magnóra átírt felvételeket másoltunk kazettáról kazettára és megállapítottuk, hogy a negyedik-ötödik másolat már élvezhetetlen. A videokorrektorral azonban hat-hét másolat után is élvezhetővé tehető a kép és a hang is.

– Hol és mennyiért kapható majd a korrektor?

– Várhatóan az ORION-mintaboltban és a Selectronic hálózataiban árusítják. A különböző fokozatok bonyolultságától függően 4–10 ezer forintért rendelhető meg az egyedi igények szerint gyártott készülék.

– ray

Videokorrektor és szétosztó

A hazai videotulajdonos három lehetőség közül választhat: önmaga készít felvételeket kamerával, különböző sugárzott műsorokat rögzít, vagy az egyre terjedő kalózmásolatok egyikét nézi meg. A korrektor-család kifejlesztésénél egyszerű szempontok vezettek: többször másolt film lejátszásakor a szalagon lévőnél jobb hang- és képminőséget lehessen elérni, valamint kisközösségi rendszerek esetén (például iskolai oktatás, kirakati többszörözés, videodiszkó) egyszerű átkapcsolással lehessen megvalósítani az elfogadható minőséget.

Mivel a hang- és a képminőség javítása több variációban lehetséges, célszerű a kínálatot csoportosítani:

AUDIO: az alap két változatban készült, mono vagy sztereó videóhoz és tévékhez. Mindkét változat tranzistoros erősítőt tartalmaz, az erősítés állítható, maximálisan kétszeres lehet. Lehetőség van arra, hogy egyszerre négy hangcsatornát (kisközösségi rendszer) hajtson meg

a készülék. Kívánságra illeszthető háromcsatornás mono-hangkeverő, amellyel a saját felvételek utószinkronizálási munkáit is el lehet végezni. A mini-keverőpult egy mikrofon, valamint egy-egy audio- és videomagnó jeleit keverheti a kívánt arányban. Mindkét változatban beépíthető egyszerű zajsűrű, amely a sziszegős, sístergős műsorokon segít.

Csak a sztereó változathoz építhető be a mono-sztereó átkapcsoló, valamint az álsztereó fázistoló áramkör, amely a mono jelből varázsol álsztereó hangot. Felhasználási újdonság az ún. „bázistávolság-szabályozó” egység: a sztereó tévéken ugyanis túlságosan közel vannak ahhoz a hangszórók, hogy valóban kialakulhasson a térhatás. A bázistávolság-szabályozó elektronikusan növeli meg a hangszórók távolsági méreteit, így valódi sztereó tér alakulhat ki.

VIDEO: az egyszerű jelszétosztó szabványos 75 ohmos bemeneti-kimeneti illesztésű, erősítése egyszerű. Kisközösségi rendszerek kiépítéséhez alkalmas, mindenféle beavatkozási lehetőség nélkül.

A másik videoegységnek egy potenciométerrel az input-jel állítható, míg a másik potméter segítségével (amely az erősítést, így a videojel nagyságát szabályozza) a sötétől a világosig változtathatjuk a képet. A két kezelő szerv összehangolt használatával korrigálhatjuk a képszinkron és sorszinkron hibákat, a szintelitettséget és a szintorzulásokat, ugyanakkor nagymértékben befolyásolható a kép élessége és szemcsézettsége is. A VHS-másolatoknál éppen ez a (2–3 MHz-es, tehát a kontúrhatárok élességét befolyásoló) tartomány szenved érzékelhető romlást, ezért megfelelő áramkörök beépítésével e kritikus sáv erősítésére törekedtünk. Ezzel egyszerű jelszétosztót kapunk, amelynek azonban kontúrjavító tulajdonsága is van.

Néhány televíziótípus (például ORION) és a videomonitorok egy része a csatlakozó megfelelő bemenetén kapott +12 voltos feszültség hatására monitor üzemmódba kapcsol, ezzel képes automatikusan fogadni a videojelet. A beépíthető monitorkapcsolóval a +12 volt a készülék bemenetére juttatható. Sok ORION tulajdonos videózását nehezíti meg, hogy a videokábel a tv-műsor nézéséhez ki kell húzni a videocsatlakozóból. Ennek a kapcsolónak a használatával ez a probléma is megszűnik.

Rosenzweig László

DÉVA

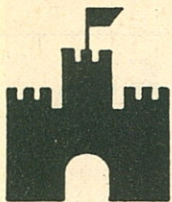

Kisszövetkezet

1013 Budapest, Pauler utca 15.
Telefon: 755-093, 757-252 Tx: 22 3081
1253 Budapest 13. Postafiók 60.

Azonnali szállítással kínáljuk az alábbi számítástechnikai eszközöket:

Ajánlatunk: IBM kompatibilis

Terminál XT: — 4,77—8 MHz órajel
— 640 kilobájt memória
— 360 kilobájt hajlékonylemez-meghajtó
68810 forint+ÁFA

Turbó XT: — 8 MHz órajel
— 640 kilobájt memória
— 360 kilobájt hajlékonylemez-meghajtó
— 20 megabájt merevlemez-meghajtó
120 320 forint+ÁFA

286-os AT: — 6—10 MHz órajel
— 1 megabájt memória
— 1,2 kilobájt hajlékonylemez-meghajtó
— 20 megabájt merevlemez-meghajtó
183 040 forint+ÁFA

286-os AT: — 6—10 MHz órajel
— 1 megabájt memória
— 1,2 megabájt hajlékonylemez-meghajtó
— 40 megabájt merevlemez-meghajtó
230 240 forint+ÁFA

+ színes monitor + vezérlő 44 640 forint+ÁFA
monokróm monitor + vezérlő 20 640 forint+ÁFA
Epson FX—1000 nyomtató 70 600 forint+ÁFA
Epson FX—1050 nyomtató 86 400 forint+ÁFA

Az egyéves garancia ára a konfiguráció 10 százaléka

DÉVA Kiszövetkezet

Üzlet: Budapest XIII., Tutaj utca 1/F.
Telefon: 491-188



TOSHIBA

MÁSOLÓGÉP,

eredeti csúcstechnológia
forintért.

- Különböző típusok 197 300 forinttól 3 millió forintig
- 1 évig vagy 100 000 db másolatig garancia
- Alkatrész-, illetve kellécsomag-utánpótlás 10 évig (raktárról)
- Lízing kedvező feltételek mellett
- Szállítás, üzembe helyezés 3 napon belül, amíg a készlet tart.

Megrendelhető: **VASÉRT Vállalat**
Gézkészülék Osztály
Budapest VIII., Üllői út 32. Telefon: 143-898.



TOSHIBA szerviz
Top-Tech
KISSZÖVETKEZET
1161 BUDAPEST
Köztársaság u. 4.
Telefon: 838-480.

**Antennaszerezési
és híradástechnikai anyagok
nagy választékban kaphatók
szaküzleteinkben.**

Választékunkból:

nyáklemezek
félvezetők
epromok
RC elemek
hang kétnormásító panelek



SZATELIT
KISSZÖVETKEZET

Szaküzleteink:

Budapest, V. Királyi Pál utca 16. Telefon: 179-276
Budapest, VI. Nagymező utca 8. Telefon: 220-962
Pécs, Kossuth Lajos utca 47. Telefon: (72) 10-293
Soltvadkert, Kossuth út 24. Telefon: (78) 31-493

TECHNIK

modern

Profi szerszám, profi minőség!

Szerszámozza fel magát a legjobb helyről!

Szaktanácsadás!

A legjobb márkák teljes kínálata várja Önt nálunk!

Nettó árat fizet!

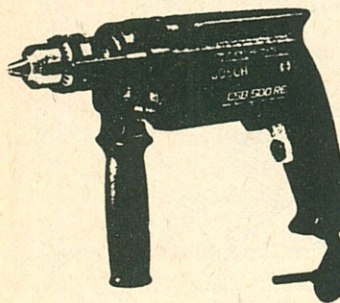
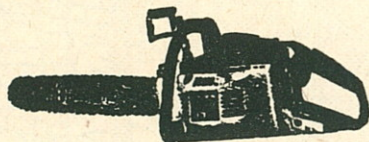

Láncfűrészek, fúrógépek, gyaluk, felsőmarók, csiszológépek, egyéb kéziszerszámok és gépeket kiegészítő tartozékok!

A-1060 Wien, Mariahilferstr. 49. Tel: 00-43-222-58-774-34

A-1020 Wien, Taborstr. 25. Tel: 00-43-222-33-25-66

A-1200 Wien, Jägerstr. 44. Tel: 00-43-222-33-71-60

Kedves Ügyfelünk! Kérjük, vásárláskor ezt a hirdetést hozza magával — kis ajándékot kap!

R&R

 reichhoff & reichhoff OHG
computer, peripherie - video, hifi

A-1020 WIEN

Taborstrasse 25.

Telefon: 00 43 222 33 19 02

00 43 222 35 93 38

Telex: 112099

Nyitva: naponta 8-18 h

szombaton 8-12 h

minden hó első szombatján 8-17 h

Személyi és professzionális számítógépek, perifériák, bővíthetőkártyák, audio- és videokészülékek, autórádiók, mágneslemezek, kazetták

Commodore, Mitsubishi, IBM, Epson, Sharp, 3M, Panasonic, Grundig, Philips, Hitachi Fisher, Technics, Seagate

Azonnali Mehrwertsteuer-visszatérítés az üzletben, legalább 1000 schilling nettó értékű vásárlás esetén!

A nagy kereslet miatt javasoljuk, hogy telefonon rendelje meg az árut, amit szívesen félreteszünk az Ön számára!

Minden videomagnó PAL/SECAM képpel és OIRT/CCIR hanggal!

Pillanatnyi ajánlatunk:

COMMODORE AMIGA 500 személyi számítógép, 512 kilobájt RAM

SAMSUNG videomagnó, nettó 4500 schilling

Hajlékonylemezek márkajelzés nélkül:

100 db 5,25"-es, DS-DD, nettó 400 schilling

50 db 3,5"-es, DS-DD, nettó 740 schilling

Magyar nyelvű szaktanácsadás.

Kedves Ügyfelünk! Kérjük, vásárláskor ezt a hirdetést hozza magával!

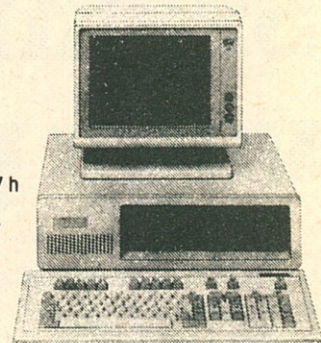

IBM kompatibilis XT számítógép AT számítógép

**116 560 forinttól,
168 600 forinttól,**

valamint ezek alkatrészei nagy választékban.

Komplett hálózatok, hálózati elemek, nyomtatók, nagy felbontású színes grafikus monitorok, winchesterek, streamerek. Standard konfigurációk szállítása raktárról, különleges igények esetén 1 héten belül.

Előjegyezhető

- 32 bites (torony mechanikus kivétel) PC-k igény szerinti kiépítésben,
- Münzer+Diehl, APRIL stb. PLC-k folyamatvezérléshez,
- valamint vállaljuk ezeken alapuló folyamatvezérlő rendszerek tervezését és teljes kivitelezését.

Szervizszolgáltatásaink az egész országra kiterjedően

- jelentős alkatrészraktáron alapuló átalánydíjas PC-szerviz
- PDP architektúrájú számítógépek szervize,
- CDC és CDC-vel kompatibilis (például SIEMENS) lemezegységek átalánydíjas szervize, alkatrészellátással.

VÁRJUK SZÍVES ÉRDEKLŐDÉSÜKET!



**Elektronikai Fejlesztő és
Szolgáltató Kiszövetkezet**

1116 Budapest, Kondorosi út 39. Telefon: 665-178.

Számítógép vagy plajbász?

Lapunkban rendszeresen figyelemmel kísérjük a számítástechnika helyzetét az oktatásban. Körülnéztünk már a Budapesti Műszaki Egyetem építőmérnöki, gépészmérnöki és villamosmérnöki karán. Ezúttal az építészmérnöki képzés került nagyító alá.

Idézet a „Kari papír” – a Budapesti Műszaki Egyetem építészmérnöki karának diáklapja – 1987. áprilisi számából:

„... a tanszékek sincsenek jó helyzetben. A kari számítástechnika néhány MO8X, C-64, Sinclair Spectrum és QL, illetve a hallgatók által is hozzáférhető SZUPERLABOR 12 darab Primóval. Nincs pénze az egyetemnek!”

Dr. Peredy Józsefet, az ábrázoló mértan tanszék vezetőjét arról kérdeztem, hogy a karon hogyan oktatnak számítástechnikát?

– Az első félévben a „Számítógépek alkalmazása” heti két órában szerepel, később az „Ábrázoló mértan” keretében számítógépes ábrázolást tanítunk. Erre mindössze 4 óra jut a Primo laborban, ahol 24 gép áll saját (telefonvári kollégákkal fejlesztett) hálózatba kapcsolva, de jó, ha ebből 12–13 üzemképes. A

Pészerrel, amely az épületek megjelenítését, térhatásának tanulmányozását segítő program, geometriai szerkesztéseket végeznek a hallgatók.

A Primo labor korszerűtlensége miatt igen sok kritika éri. Én azt mondom, még mindig jobb, mintha papíron ceruzával oktatnánk a számítástechnikát.

Lehetőségeinket úgy próbáljuk meg bővíteni, hogy együttműködünk az építőmérnöki karral. Közösén használjuk a PC-labort, nagygépes rendszerüket és az egyetem számítógépközpontját is.

Az utolsó három félévben ún. modul tantárgyként fel lehet venni a „Számítógéppel segített építészeti tervezést”. Ez minden évben nagyon népszerű, 6–8 olyan hallgatót választunk ki, akik már elérték bizonyos eredményeket a számítástechnikában. Szövegszerkesztő, adatbázis-kezelő progra-

mokkal, az AutoCAD-del foglalkoznak, bár ezek nem szigorúan vett építészeti programok.

Viszont kifejezetten építészeti programcsomag a magyar ArchiCAD Macintosh szoftver, amelyet külföldön is csúcsmínőségű terméként emlegetnek (Mikrovilág 1988/21-es szám). A Graphisoft elsősorban svájci, nyugatnémet, osztrák piacon értékesíti ezt, mert itthon az Apple Macintosh gépek a meglehetősen drága és ritka konfigurációk közé tartoznak. Az építészmérnöki kar tavaly nyáron hozzájutott egy Macintosh SE (fekete-fehér képernyős) számítógéphez, lézerprinterrel. A Graphisoft pedig szép gesztusként és a várható tapasztalatok reményében, az ArchiCAD régi, jól bevált változatát és egy vadonatúj fejlesztést adott ajándékba. Minden bizonnyal a következő évfolyam már ezen is tanulhat.

Mindenképpen szólni kell a Szenzor Szervezési Vállalatról, ahol a sokkal elterjedtebb IBM kompatibilis gépekre átdolgozták a háromdimenziós építészeti tervező rendszert. 250 ezer forintért magán-tervezőirodánál, kisszövetkezetnél, tervezőintézetnél, bútorgyárban, építőelemgyártó vállalatnál összesen tizenöt programcsomag talált gazdára. Az olcsóbb számítógép



gép kisebb kapacitással korlátozottabb lehetőséget jelent, de a Szenzorból nemrég kivált S-CAD Kft. munkatársai mindent megtesznek a sikerért. Folyamatosan gyűjtik a tapasztalatokat, már a legújabb, tartó szerkezeti alkalmazásokra kihegyezett változatot tesztelik. Kimondottan belső építészeti igényekhez dolgozták ki a Fourni-CAD programot, az elkészült épületek statikai elemzéséhez a Stati-CAD-et.

Remélhetőleg hamarosan ezek is eljutnak az egyetemre, annál is inkább, mert az építészmérnöki kar tucatnyi IBM kompatibilis géppel rendelkezik.

Visszakanyarodva az oktatáshoz, dr. Peredy József az emberi tényező szerepéről beszélt.

– Minden tanszéken akad olyan kolléga – főleg a fiatalabbak –, aki szívesen foglalkozik számítástechnikával. Példaként említem dr. Baitner László kollégámat, aki saját céljaira fejlesztette ki a Pertát (perspektíva, animáció megjelenítéséhez kitűnően használható program IBM kompatibilis gépre), amely elterjedt az egész karon. Egy teammel ugyancsak ő készítette má-

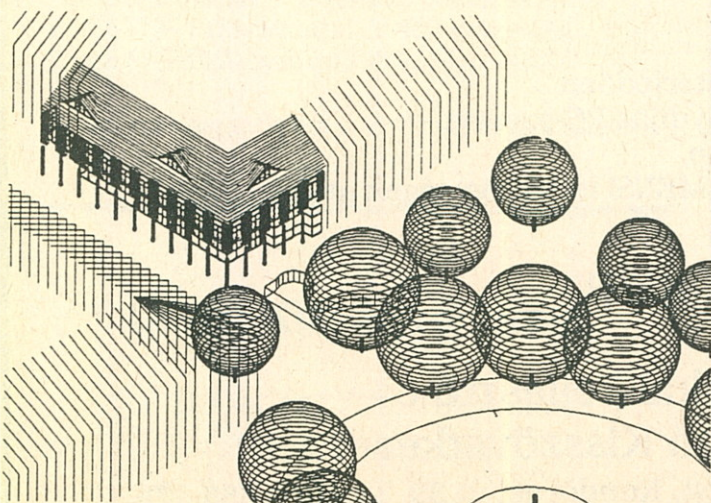

sik büszkeségünket, a Grátis háromdimenziós ábrázolóprogramot.

– Mi a véleménye a hallgatók hozzáállásáról?

– Nem panaszkodom, az elsőévesek nagy része számítástechnikai előképzettséggel érkezik az egyetemre. Nekik megvan a lehetőségük a fejlődésre, a BASIC helyett dr. Márkus Zsuzsa, a SZTAKI munkatársa a Prolog nyelvet oktatja. (Ez a nyelv alkalmas leginkább az építészeti feladatok leírására.) Erre az előadásra az oktatók és más kark hallgatói is szívesen eljárnak. A számítástechnikai modul népszerűségét már említettem, de ha nem kötelező, akkor is használják a gépeket az egyetemisták.

A kar kollégiumában nem kevés harc után sikerült létrehozni a számítógépesek műhelyét, a BITkony-

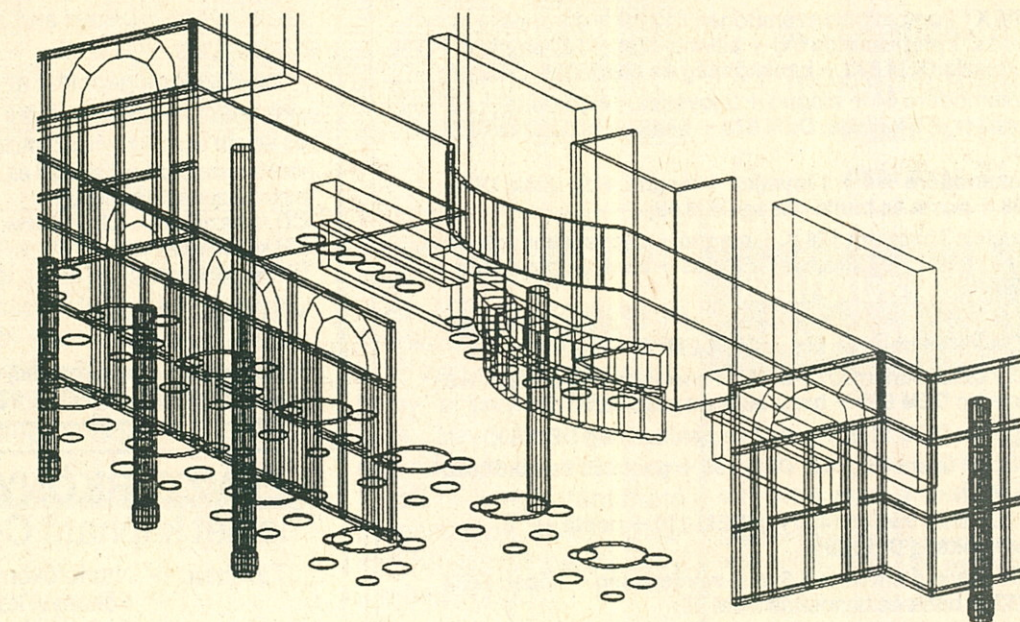

hát, ide a múlt félévben 15-20 hallgató rendszeresen ellátogatott.

– Hallottam olyan véleményeket, hogy a számítógéppel készített rajzokból hiányzik az egyéniség.

– Való igaz, a gépi rajz bizonyos utómunkát igényel. Az Egyesült Államokban néhány éve felmérést végeztek építészhallgatók között. Tervezettek kézzel, számítógéppel vagy a kettőt kombinálva. A legjobb eredményeket azok érték el, akik saját egyéniségüket is belevitték a rajzokba.

Minden évben elmesélem hallgatóimnak, hogy amikor az első féléves tervet (amely plotterrel készült) beadta a gazdája, azzal kapta vissza, hogy túl „gépiesen” rajzolt. Persze a bíráló nem tudta, hogy nem kézrajzról van szó.

Hallgatóink tanulnak a fraktálokról (törtdimenziós

terek), amelyeknek a segítségével a rajzfilmek pompás háttereit is készítik. A véletlent és törvényszerűt összekapcsolva a természeti környezet ábrázolására is képes a számítógép. Világszerte sok építész foglalkoztat a számítógépes grafika lehetősége. Az építész olyan művész, aki a technika iránt is fogékony.

– Az óraszám emelésére nem lenne szükség?

– Véleményem szerint elsősorban számítástechnikai alkalmazást kell oktatni. Ez pedig nem a számítástechnika óraszámának emelésével, hanem a szaktantárgyakban az alkalmazás arányának növelésével érhető el.

– mea

Turi Gábor ötödéves építésztechnikus-hallgató rajzai AutoCAD-dal készültek

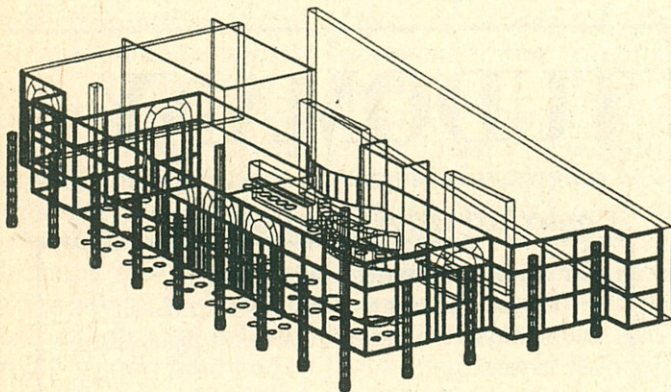

COMPUTERWORLD SZÁMÍTÁSTECHNIKA

Az 1989/11. szám tartalmából

Intelligens kábeltévé

A szocialista országok között elsőként üzembe állítottak hazánkban egy sokszolgáltatású, számítógépvézelésű integrált kábeltelevíziós rendszert

Rendezvények 1989

Közöljük a legfontosabb hazai szakmai kiállítások és konferenciák időpontját

Ventura vagy PageMaker

Mind jobban élesedik a verseny a DTP két vezető szoftveres cége, a Xerox és az Aldus között

Keresse az újságárosoknál március 11-től

MEGRENDELŐLAP

Előfizetéssel megrendelem a **COMPUTERWORLD SZÁMÍTÁSTECHNIKA** című hetilapot

- egy évre, 996 Ft
- fél évre, 498 Ft

Név (intézmény neve): _____

Cím: _____



(cégszerű) aláírás

A megrendelőlapot kitöltve az alábbi címre küldje:

HÍRLAPELŐFIZETÉSI ÉS LAPELLÁTÁSI IRODA
Budapest 1900



SZUPER EXPORTÁRAK!

IBM XT kompatibilis számítógép 512 kB + 1 floppy + 1 soros, 1 párhuzamos I/O + billentyűzet + 12" monitor + 10 diszk: DEM 883 + bankköltség és biztosítás: DEM 45;

Commodore 64 + magnó + 2 joystick + nyomtató + 12" monitor + 5 kazetta: DEM 878 + bank és biztosítás DEM 45;

Commodore + 4 + 1 joystick + magnó + 10 játék: DEM 198 + posta és bankköltség DEM 59;

Sinclair Spectrum 128 K + magnó + 2 joystick + interfész + nyomtató + 5 kazetta: DEM 585 + bank és biztosítás DEM 45;

Atari 800 XL + floppy + nyomtató + 10 diszk + monitor: DEM 877 + bank és biztosítás DEM 45;

Schneider-Amstrad CPC 464 + monitor + nyomtató + 5 kazetta: DEM 808 + bank és biztosítás DEM 45;

Telefax: DEM 1139 + posta és bankköltség DEM 59;

SANYO üzenetrögzítő: DEM 195 + posta és bankköltség DEM 49;

Drótnélküli telefon (400 m): DEM 110 + posta és bankköltség DEM 49;

Műholdvevő antenna 1,5 m + vevőegység + kábel: DEM 1753 + bank és biztosítás DEM 55;

Távírányítós színes TV PAL/SECAM: DEM 437 + bank és bizt. DEM 35; Sharp és Toshiba VHS video PAL/SECAM, távirányítós: DEM 698 + posta és bankköltség DEM 59;

Csak lejátszó VHS video PAL/SECAM DEM 437 + posta és bankköltség DEM 59;

60 db VHS 180 HG videokazetta DEM 312 + posta és bankköltség DEM 69;

HIFI sztereó stúdió hangszóróval, 2 kazettával, rádióval, erősítővel, lemez- és CD-lejátszóval: DEM 526 + posta és bankköltség DEM 45;

Autó-CB rádió 40 csat. 4W AM: DEM 125 + posta és bankköltség DEM 39;

Szőnyegtisztító készülék, Hoover: DEM 335 + posta és bankköltség DEM 59;

Mikrohullámú sütő: DEM 350 + bank és biztosítás DEM 35;

Elektromos háztartási robotgép: frittőz + mixer + tósztosütő + gyümölcsprés: DEM 277 + bank és biztosítás DEM 35;

Elektromos akupresszúrás masszázskészülék különféle betegségek ellen: csak DEM 152;

Szerszámgép: elektromos körfűrész + gyalu + sarokköszörű + fűréggép: DEM 328 + bankköltség és biztosítás DEM 35;

Fizetés: A Bayerische Vereinsbank 6981020 sz. számlára

JODE Discont Markt

D-8000 München 2, Schwanthalerstr. 1.

Tel: 00-49-89-555034

Telex: 52 4571 Fax: 00-49-89-593039

Az IDEX Külkereskedelmi Mérnökiroda
Fővállalkozó Vállalat felvételre keres
IBM PC programozásban jártas
programozókat,
valamint közép fokú végzettségű
nagygépes operátorokat.

Jelentkezés:

telefonon vagy személyesen,
részletes szakmai önéletrajzzal.

Telefon: 355-375,

Fodor Tamás számítástechnikai főosztályvezetőnél

Cím: 1011 Budapest, Fő utca 14-18.

VÁSÁROLJON NÁLUNK!

Legnagyobb műszaki áruház

Legnagyobb választék

A zsebszámológépektől az IBM PC/AT-ig

streamerek, floppyk, printerek és egyéb számítógéptartozékok és egyéb asztali kiírós számológépek

videoberendezések asztali és hordozható videomagnetofonok mikrokazettás diktafonok

CD lemezjátszók, CD lemezek

CB készülékek

Előjegyzésre is!

VÉTEL-ELADÁS

Cím:

Budapest VII., Majakovszkij utca 35-37.

Telefon: 226-836, 422-304, 223-083



COMPUTER

PÉNZTÁRKÖNYV VEZETÉSÉRE ismét kapható C-64-es program.

- Továbbá: — Naplófőkönyv vezetése (25 M Ft-ig)
— Főkönyvi könyvelés (25-250 M Ft-ig)
— Számlázás — nyilvántartás
— SZJA számítás-nyilvántartás
— Készletnyilvántartás
— Szervizprogram

Kérésére részletes tájékoztatót küldünk:

PRINT TECHNIKA

7400 Kaposvár 48-as Ifjúság útja 17. Telefon: 82/13-828

Bemutató: minden kedden 9-13 óráig április végéig.

Március 17-től 22-ig Budapesten a Mikro '89 kiállításon a BNV területén

TUDOMÁNY

A világ vezető tudományos magazinja magyarul

A márciusi szám tartalmából:

Az elnök tudományos tanácsadói

— Az Eisenhower és Kennedy alatt bevált tudományos tanácsadói munkakör újjáélesztését tervezik.

A génaktivátor-fehérjék működése

— A sejtek különleges szabályozó fehérjék segítségével kapcsolják be vagy ki a génjeiket.

Mélyfészki földrengések

— Akár 650 kilométeres mélységben, a már képlékeny köpeny anyagában is keletkezhetnek földrengések.

A folyadékok keveredése

— A téztagyúrás, a magmaömlés és a márványozott könyvkötő papír készítésének közös vonása a folyadékkeverés.

Tudomány –
első kézből

A
**SCIENTIFIC
AMERICAN**
MAGYAR KIADÁSA

Égi Jelek

A Mikrovilág műholdas
és kábeltelevíziós
műsormelléklete
március 18-tól
március 31-ig

A Mikrovilág e számtól fogva rendszeresen közli az MTV Europe műsorát. Az Égi Jelek műsorkínálatának bővítéséről az alábbi információ alapján döntöttünk: az MTV Europe képviselőitől származó értesülésünk szerint Székesfehérváron március 20-án a magyar kábeltelevíziós hálózatok vezetői és a zenei csatorna képviselői aláírják az MTV Europe műsorának vételéről szóló szerződést.

Zene, zene, zene MTV Europe

Kezdetben vala az MTV USA. Egészen pontosan 1981. augusztus 1-jén kezdte meg adását. A kontinentális Európában most éppen elgyengülő Sky szlogenként használja azt a tényt, hogy az öreg kontinensen ő volt az első a műholdas televíziózásban. Az MTV USA sem rejti véka alá, hogy ő is úttörő valamilyen: ez a tévéállomás volt az első a világon, amely zenét bátorított sugározni naponta 24 órán keresztül.

33 millió

Az MTV USA ma az egyik legnépszerűbb program az Újvilágban, ahol – mint ismeretes – a tévénezők kábelen kapják az előfizetett műsorokat. Az amerikai MTV jelenleg 3500 kábeltelevíziós leányvállalatot működtet, előfizetőinek száma meghaladja a 33 milliót.

Több mint hat év telt el az első MTV USA-adás

óta. Nemcsak üzleti sikereket ért el ez a tévéállomás, hanem kivívta a világ popzenészeinek és popszakértőinek megbecsülését is.

Az MTV amerikai változatát Japánban és Mexikóban is nézhetik. 1987 augusztusában kezdte meg sugárzását az MTV Europe. Az európai verzió nem hoz szegényt tengerentúli testvérére: a földrész legdinamikusabban fejlődő műholdas csatornája. Nézőinek száma, műsorának népszerűsége hétről hétre növekszik. S nagy biztonsággal megjósolható, hogy az európai hanglemezipar képviselői is elégedetten nyilatkoznak majd a csatornáról.

A titok nyitja

Az MTV kelendő portékát árul. Zenét, mégpedig az ifjúság körében népszerű zenét, annak több árnyalatát (pop, heavy metal, rap, hip-hop stb.) adja eddig szokatlan mennyiségben

és – ez is lényeges – káprázatos minőségben.

Az MTV műsora iránti felfokozott érdeklődés arra enged következtetni, hogy a csatorna megtalálja „vevőkörét”. Ha pedig nézik műsorát a pontosan meghatározható korosztályok, akkor szívesen hirdetnek benne a világ nagy cégei.

Clipek bagóért

A titok a költségek részleteiben van elrejtve. Az MTV ugyanis szinte ingyen – vagy teljesen ingyen – kapja lejátszásra a videoclipeket a sztárok menedzserseitől vagy a hanglemezipartól, akik abban reménykednek, hogy a tévé hatására a lemezforgalom növekedni fog. (S mit ad isten, általában a dolog így működik: a videoclippel feldobott sztárok lemezeit veszik, mint a cukrot.) Az adásidejének jelentős részét kitöltő zenei műsorokért tehát az MTV nem fizet jogdíjat a gyártónak, vagy legalábbis nem annyit, amennyit például a Sky fizetett a páneurópai sugárzás miatt a különféle filmekért, programokért.

Az európai műholdas televíziózás utóbbi esztendejében sok minden történt. Az események óvatosságra intik azokat, akik a jövőt fürkészik. Az MTV Europe fényes karrierjének az előrejelzéséhez azonban nincs szükség bátorságra: az 1981-ben a tengerentúlon megkezdődött sikertörténet Európában is folytatódik.

M. S.

Március 18. szombat



06.30 CANON PRIMA FASHION SHOW – Divat
07.00 POP FORMULE – Popzenei műsor
08.00 FUN FACTORY – A Sky gyermekprogramja
12.00 MAZDA EYE ON SPORT – Sportmagazin
13.00 WORLD WRESTLING FEDERATION SUPERSTARS OF WRESTLING '89 – Pankráció
14.00 SATURDAY MOVIE MATINEE: MAN-BEAST – MYTH OR MONSTER? – Mozimatiné
15.50 SYLVANIANS – Rajzfilmsorozat
16.00 SPIDERMAN – Hálózóvő – Akciófilm-sorozat
17.00 THE NESCAFE UK TOP 50 – Angol slágerlista
18.00 EUROSPOORT – Sporthírek
19.00 EUROSPORT PROGRAMMES ON SKY – Sport
01.45 ARTS CHANNEL PROGRAMMES FROM SKY – Az Arts Channel programjából
04.30 LANDSCAPE CHANNEL PROGRAMMES FROM SKY – Hajnali zene képekkel



07.00 BOOGALOO POOPER DOO – Rajzfilmek lebilincselő kavalkádja (The Lone Ranger, Gi Joe, Robotech, Thundersub, Ghostbusters) – Óránként hírek angolul, hollandul és németül
11.00 THE MIX – Szórakoztató egyveleg sok zenével – Hírek, pletykák a popzene és a szórakoztatás világából – Sport – Óránként hírek
19.00 VIDEOfASHION – Milánó, London és New York híres divattervezőinek legújabb kreációi hölgyeknek és férfiaknak
20.00 CINEMA CLASSIC – INSPECTOR GENERAL – Amerikai film (1949) – A mulatságos komédia főhőse egy írástudatlan ember, akiről azt hiszik, hogy Napóleon barátja. A főbb szerepekben: Danny Kaye, Walter Slezak, Barbara Bates.
22.00 TWILIGHT ZONE – Különleges, háborzongató történetek a valóság és képzelet határmezsgyéjén
22.30 TALES OF THE UNEXPECTED – „Meghökentő mesék”
23.00 THE INVISIBLE MAN – „A láthatatlan ember” – Sorozat
00.00 THE MIX – Szórakoztató egyveleg



12.00 THALASSA – Tengeri magazin
12.45 JAZZ OFF – Zene
13.00 JOURNAL TELEVISION – TV-Híradó
13.15 JARDINER – Kertészkedés
13.30 SACREE SOIREE – Isteni este – Varietéműsor

14.30 ARTS MAGAZINE – Művészeti magazín – A téma: a szobrászat
 14.55 TOURNOI DES CINQ NATIONS – Öt nemzet viadala – Rögbi – Franciaország-Skócia
 16.45 VISA POUR LE MONDE – Világútlevél – Utazás – Norvégia
 17.55 BREVES – Nemzetközi hírosszefoglaló
 18.00 AU THEATRE CE SOIR – DINER INTIME, OU UN MAITRE COQ – Esti színház – Intim vacsora, avagy egy hajószakács – Egy ingyenes felkavarja egy pár életét
 19.45 AUTANT SAVOIR – Információs magazin – Ózon, avagy „Földanya, téged levét köztetnek”
 20.05 CLUB DE L' EUROPE – Európa-klub – Vita: Európa és a környezet
 21.05 ALICE – Új néven, de hasonlóan érdekes tartalommal jelentkeznek az „Európai hajó” – Toulouse-i, genfi, berlini, barcelonai tudósítások
 21.55 TELETOURISME – Teleturizmus – A Bovillon-i hercegi múzeum
 22.00 JOURNAL TELEWISE – TV-Híradó – A francia televízió esti híradójának ismétlése
 22.30 DITES-MOI – A mai vendég: Marion Hänsel színésznő és filmrendező
 22.40 LE MONDE DU CINEMA – A mozi világa – „A fényképezést elviselhetetlen súlya”
 00.30 STROPHES – Irodalmi magazin
 00.45 Műsorzárás

01.30 KINO – Filmszemle
 02.30 NIGHT VIDEOS – Hajnali videóműsor
 07.00 MTV: NON-STOP PURE POP – Non-stop popzene
 11.00 MTV – Videoclippek
 17.00 US TOP 20 COUNTDOWN – Az Egyesült Államokban legnépszerűbb videoclip bemutatása
 19.00 WEEK IN ROCK – A világ e heti legnevezetesebb rock- és popeseményei
 19.30 REMOTE CONTROL – Vidám vetélkedőműsor a popzene, a mozi és a tv ismeretéről
 20.00 MTV'S METAL HAMMER – A Metal Hammer magazinnal közösen készített rockzenei magazinműsor
 21.00 CLUB MTV
 21.30 PARTY ZONE – Háromórás tánczenei videóműsor

09.00 Képűjság – 09.05 Papírsárkány (ism.) – 09.30 Angol nyelvlecke haladóknak – 10.00 Francia nyelvlecke – 10.30 Orosz nyelvlecke – 11.00 Játékfilm – 12.30 Dokumentumműsor (ism.) – 13.30 Aktualitások – 13.40 Mi (ism.) – 14.10 Berry őrmester – Német film (1938) – 16.00 Gyermek-wurlitzer – 16.55 Mini tévéhíradó – 17.05 Habakuk bohóc – Bábjáték – 17.30 Látogató Liliputból (1) – 18.00 Médium – 18.24 A kereszténység kérdései – 18.30 Labdarúgás – 19.00 2x7 – 19.30 Tévéhíradó – 20.00 Sporthírek
 20.15 Orral előre – 22.05 Charley Varrick – Amerikai film (1973) Walter Matthau főszereplésével – 23.50 Aktualitások – 23.55 Nincs idő a csodálkozásra – Olasz-francia film (1982) – 01.40 Hírek – 01.45 Ex Libris



00.00 YOUR SCENE – Erotika – Késő éjszakai videóműsor
 01.00 CLUB MTV – New York legjobb táncosai és tánczenései



14.25 Akkoriban – 14.30 Műkorcsolya világ-bajnokság (ism.) – 15.15 Zenei kívánságok – 16.00 Magas ház – 17.00 A kedves család – 17.45 Én kinek kellem? – 18.00 Tom és Jerry – 18.30 Szombati Ausztria-kép – 19.00 Ausztria ma – 19.30 Tévéhíradó – 20.00 Kulturális ajánlat
 20.15 Yentl – Amerikai film (1983), főszereplő Barbara Streisand – 22.25 Sport – 23.25 Ellenőrzési pont élőben – 00.25 Hírek – 00.30 Ex Libris



Március 19. vasárnap

06.30 BAILEY'S BIRD – Kalandfilmsorozat
 07.00 HOUR OF POWER – Egyházi műsor
 08.00 FUN FACTORY – A Sky gyermekprogramja
 12.00 SHELL INTERNATIONAL MOTOR SPORTS – A világ motorsportja
 13.00 MOBIL MOTOR SPORTS NEWS – Motorsport
 14.00 SUNDAY MOVIE MATINEE: THE TRUTH ABOUT SPRING – Mozimatiné
 16.00 BEYOND 2000 – Tudományos és technikai újdonságok
 17.00 POP FORMULE – Popzenei műsor
 18.00 EUROSPORT – Sporthírek
 19.00 EUROSPORT PROGRAMMES FROM SKY – Sport
 01.30 ARTS CHANNEL PROGRAMMES FROM SKY – Az Arts Channel programjából
 04.30 LANDSCAPE CHANNEL PROGRAMMES FROM SKY – Hajnali zene képekkel



07.00 BOOGALOO POOPER DOO – Rajzfilmek, óránként hírek angolul, hollandul, németül
 11.00 THE MIX – Szórakoztató egyveleg – Zene, videoclip, óránként hírek, sport, vetélkedő
 13.00 IT IS WRITTEN – „Írva vagyon” – WHAT I LIKE ABOUT THE ADVENTIST – „Amit az adventistákban szeretek” – Film
 13.30 THE MIX – Szórakoztató egyveleg
 17.30 THE WORLD TOMORROW – A világ dolgairól vallásos szemmel
 18.00 EUROPEAN BUSINESS WEEKLY – A hét üzleti hírei
 19.00 LOOKOUT EUROPE – A szexis holland lány, Adelin van Lier keresztül-kasul bejárja Európát, Walestól Ausztriáig, hogy kulturális érdekességekkel, különlegességekkel lepje meg nézőit
 20.00 THE WINDS OF KITTY HAWK – Amerikai film (1978) – A Wright fivérek egy repülő masinát akarnak építeni. A cél érdekében minden nehézséggel szembeszállnak. A főszerepben: Michael Moriarty, David Hoffman.
 21.30 BARNABY JONES – Krimisorozat
 22.30 CASSIE AND CO – Krimisorozat, Angie Dickenson főszereplésével
 00.00 THE MIX – Szórakoztató egyveleg



12.45 DE LA CAVE AU GRENIER – A pincétől a padlásig
 13.00 JOURNAL TELEWISE – TV-Híradó
 13.15 LE PASSAGER DU TASSILI – A múlt heti színdarab ismétlése
 14.45 APOSTROPHES – Bernard Pivot irodalmi műsora
 16.05 BREVES – Nemzetközi hírosszefoglaló
 16.10 HISTOIRES NATURELLES – Vadászok, halászkövek műsora
 16.30 AVENTURES ET SPORTS – Kaland és sport
 17.55 BREVES – Hírosszefoglaló
 18.00 JEU, SET ET MATCH – Játék, szett és mérkőzés (színdarab) – 3. rész – A focirajongó apa fiából teniszbajnok válik
 19.00 USHUAIA – Ríportműsor a túlzásokról
 19.30 FLASH VARICELLE – Rikító bárányműsor
 20.00 AVIS DE RECHERCHE – Patrick Sabatier szórakoztató műsora
 21.30 TRENTE MILLIONS D'AMIS – Harmincmillió barát – Műsor a háziállatokról
 22.00 JOURNAL TELEWISE – TV-Híradó – A francia televízió esti híradójának ismétlése
 22.30 7/7 – A hét képek krónikája
 23.30 EX LIBRIS – Irodalmi összeállítás
 00.30 PAPIER GLACE – Csillogó papíros – Divat és dekoráció
 01.00 Műsorzárás



00.00 PARTY ZONE – A tánczenei videóműsor folytatása
 01.00 NIGHT VIDEOS – Videóműsor
 07.00 MTV! – Videóműsor, közben MTV News beszámoló, MTV Bullets csemegék, MTV Minutes egypercesek
 11.00 MARCEL VANHILT videoclip-összeállítás
 14.00 MTV'S EUROPEAN TOP 20 – Népszerű európai videoclip
 15.00 RAY COKES videoclip-összeállítás
 16.30 WEEK IN ROCK – A világ e heti legnevezetesebb rock- és popeseményei
 17.00 MTV CLASSICS – Klasszikus fekete-fehér és csúcstechnológiával készült videoclip
 18.00 RAY COKES videoclip-összeállítás
 19.00 XPO
 20.00 KINO – Filmszemle
 21.00 THE MTV SPOTLIGHT – Egy óra a Duran Duran együttesrel
 22.00 KRISTIANE BACKER videoclip-összeállítás
 23.30 NIGHT VIDEOS – Hajnalig tartó videóműsor



09.00 Képűjság – 09.05 Harc a békéért (ism.) – 09.50 Régi építőmesterek titka (ism.) – 10.35 Heti híradó – 11.00 A sajtó órája – 12.00 Helló Ausztria, helló Bécs – 12.30 Tájékoztató – 13.00 Médium – 13.30 Különprogram – 14.10 Jello, a jóbarát – Amerikai film (1957) – 15.30 Ifjúsági műsor – 15.35 Ewoks – 16.00 Vasárnapi mini tévéhíradó – 16.10 Egy, kettő vagy három – 16.55 Közlekedés gyermekeknek – 17.00 X-Large – Ifjúsági magazin – 18.30 Az anyagi visszatér – 19.15 Lottóhúzás – 19.30 Tévéhíradó – 19.48 Sporthírek
 20.15 Repülő hollandi – Romantikus opera három felvonásban – 22.30 Shalom – 22.35 A lakás – 23.10 Dvořák 8. szimfóniája – 00.10 Aktualitások

Felhívjuk a figyelmet, hogy lapunk bármely részének másolása, a másolatok terjesztése jogsértés.

12.00 L' ASSIETTE ANGLAISE – Angol tál – Szórakoztató műsor



mikrovilág

MEGRENDELŐ

Előfizetéssel megrendelem a kéthetente megjelenő (lapszámonként 19,50 forintba kerülő) Mikrovilág című újságot, egy évre 507 forintért.

Név: _____

Cím: _____

alíráás

A megrendelőlapot kitöltve az alábbi címre küldje:



COMPUTERWORLD
 INFORMATIKA Kft.
 1536 Budapest, Postafiók 386.



09.00 Képújság – **09.05** Heti kulturális híradó – **09.30** Marcel Pagnol trilogia (2) Fanny – **11.00** Bach: János passió – **13.00** Schiller (K. M. Brandauer) – **13.30** Ausztriai képek – **14.30** 2x7 (ism.) – **15.00** Sportdelután – **17.15** Idősek klubja – **18.00** Tom és Jerry – **18.30** Vasárnapi Ausztria-kép – **19.00** Ausztria ma – **19.30** Tévéhíradó – **19.48** Jogi esetek – **20.15** A Grimm fivérek csodálatos világa – Amerikai film – **22.20** A reklám egykor és ma – **22.30** Csokolj meg, doki – Amerikai filmvígjáték (1982) – **00.00** Aktualitások – **00.05** Sport – **00.15** A kettő – **01.00** Hírek

Március 20. hétfő



06.30 EUROPEAN BUSINESS CHANNEL – Üzleti, gazdasági, pénzügyi hírek
07.00 THE DJ KAT SHOW – Gyermekműsor
07.05 DENNIS – Vigjátéksorozat
09.30 SKIPPY – Kalandfilmsorozat
10.00 THE LUCY SHOW – Vigjátéksorozat
10.30 POP FORMULE – Holland popzenei műsor
11.30 SKY BY DAY – A Sky nappal – Magazinműsor
12.30 THE SULLIVANS – Tévéfilmsorozat
13.00 ANOTHER WORLD – Amerikai teleregény
14.00 LANDSCAPE CHANNEL PROGRAMMES FROM SKY – A Landscape Channel programjából
15.00 AS THE WORLD TURNS – Megfordul a világ – Tévéfilmsorozat
16.00 LOVING – Szeretet – Tévéfilmsorozat
16.30 FAMILY AFFAIR – Családi ügy – Vigjátéksorozat
17.00 COUNTDOWN – Popzenei műsor
18.00 EUROSPORT – Sporthírek
19.00 EUROSPORT PROGRAMMES ON SKY – Sport
01.30 ARTS CHANNEL PROGRAMMES FROM SKY – Az Arts Channel programjából
04.30 LANDSCAPE CHANNEL PROGRAMMES FROM SKY – Hajnali zene képekkel



07.00 WORLD NEWS AND BUSINESS – Politikai és üzleti hírek, sporthírek, időjárásjelentés mindennap reggel 7-től 8-ig

VIDELCO
VIDELCO
VIDELCO
VIDELCO
VIDELCO
VIDELCO
VIDELCO
VIDELCO
VIDELCO
VIDELCO

Video Elektronika
Computer

A-1070 Wien, Lindengasse 29.
☎ /222/939411, Telex 135042

08.00 THE MIX – Szórakoztató egyveleg sok zenével, hírek, pletykák a popzene és a szórakoztatás világából, vetélkedők, főzési ötletek, óránként hírek

15.30 CHART ATTACK – Poplista

16.30 HOT LINE – Egyenes adás – Délutáni program iskolásoknak – Telefonos vetélkedő óriási nyereményekkel, zene, rajzfilmek, szórakoztató filmek, mindennap híres vendégek – A műsort angol és német nyelven sugározzák

18.30 WANTED DEAD OR ALIVE – Sorozat

19.00 FLYING HIGH – Sorozat

20.00 NBA TODAY – Profi kosárlabda, ezt követően: MONDAY NIGHT MOVIE – POT O BOY – Amerikai musical (1941) – Egy gazdag atya és leánya között vita dúl a tánczenei együttesekről. A vizuál természetesen elcsúsz a film végére, a zene pedig felerősödik. A főbb szerepekben: James Stewart, Paulette Goddard, Horace Heidt és Charles Winninger.

21.45 WORLD NEWS – Hírek angolul, németül, hollandul

22.00 THE DISCOVERY ZONE – RIVER JOURNEYS – Folyókán a világ körül

23.00 THE DISCOVERY – AFRICA

00.00 THE MIX – Szórakoztató egyveleg



16.05 BREVES – Hírek, röviden

16.10 L'AMOUR A TOUT PRIX – Szerelm mindenáron – Sorozat – 1. rész

16.30 BONJOUR, BON APPETIT – Jó napot, jó étvágyat – Michel Oliver műsora ingyenecneknek

17.00 RECREATION – Kikapcsolódás – Ifjúsági program

17.30 DES CHIFFRES ET DES LETTRES – Számok és betűk – Nyelvi fejtorójáték

17.55 BREVES – Nemzetközi hírosszefoglaló

18.00 TOUTS COMPTES FAITS – Mindent összegezve – Georges Conchon regénye nyomán – Az 1950-es években játszódó történet a pénzügyvilágba kalauzol

19.30 PAPIER GLACE – Csillag papíros – Divat és dekoráció

20.00 L' AUTOBUS DU SHOW-BUSINESS – Szórakoztató műsor

21.00 NOUVEAU MONDE – Újvilág – Heti kanadai krónika

22.00 JOURNAL TELEVE – TV-Híradó – A francia televízió esti híradójának ismétlése

22.30 RWANDA: LES COLLINES DE L' EF-FORT – A küzdelem hegyei – Ruandáról, az ország 25. születésnapján

23.30 ENTREPRENEUR INC. – Riportfilm olyan férfiakról és nőkről, akik üzleti vállalkozásba kezdtek

00.00 NORD-SUD – Észak-Dél – Együttműködés a fejlett országok és fejlődő szomszédai között

00.30 PAPIER GLACE – Csillag papíros – Divat és dekoráció (ismétlés)

01.00 Műsorzárás

00.00 NIGHT VIDEOS

07.00 MTV! – Videoműsor, közben MTV News beszámoló, MTV Bullets csemegék és MTV Minutes egypercesek

12.00 REMOTE CONTROL – Vidám vetélkedőműsor

12.30 MTV!

15.30 MARCEL VANTHILT videoclip-összeállítás

17.00 3 FROM 1 AT 5 – Egy művész három legújabb videója

17.15 MAIKEN WEXO videoclip-összeállítása

18.30 CLUB MTV – Táncczene, tánc, beszélgetés hírességekkel

19.00 MTV AT THE MOVIES – Filmbarátok műsora – A legújabb európai filmek és videofelvétel



19.30 REMOTE CONTROL – Vidám vetélkedőműsor

20.00 KRISTIANE BACKER videoclip-összeállítás

23.00 MTV AT THE MOVIES – Filmbarátok műsora

23.30 MARCEL VANTHILT videoclip-összeállítás



09.00 Képújság – **09.05** Sorozat (ism.) – **09.30** Vasárnapi Ausztria-kép (ism.) – **10.00** Iskolatévé – **10.30** Játékfilm – **12.00** Magas ház (ism.) – **13.00** Aktualitások – **13.05** Jogi esetek – **13.35** Heti híradó – **14.00** Istenem, istenem – Játékfilm – **15.35** Die Fraggles – **16.00** Am Dam Des – **16.35** Zeneműhely – **16.55** Mini tévéhíradó – **17.10** Pumukli – **17.40** Halló szomszéd! – **18.00** Mi – **18.30** Az anygal visszatér – **19.30** Tévéhíradó – **20.00** Sporthírek

20.15 Hétfői sport – **21.08** Főzőcske – **21.15** Peter Strohm – (1968) – **22.00** Oldalpillantások – **22.10** Egy bizonyos nap – Olasz film (1968) – **23.45** A kettő – **00.10** Aktualitások



16.40 Akkoriban – **16.45** A testtartás – **17.30** Hársfa utca – **18.00** Tom és Jerry – **18.30** Kívánságműsor – **19.30** Tévéhíradó – **20.00** Kulturális ajánlat

20.15 Klinika: „Transzplantáció” – **21.00** Filmújdonságok – **21.08** Főzőcske – **21.15** Schilling – **22.00** Tévéhíradó (2) – **22.25** A vak órák – **23.10** Éjszakai stúdió – **00.10** Aktualitások

Március 21. kedd



06.30 EUROPEAN BUSINESS CHANNEL – Üzleti, gazdasági, pénzügyi hírek

07.00 THE DJ KAT SHOW – Gyermekműsor

07.05 DENNIS – Vigjátéksorozat

09.30 SKIPPY – Kalandfilmsorozat

10.00 THE LUCY SHOW – Vigjátéksorozat

10.30 NESCAFE UK TOP 50 – Angol slágerlista

11.30 SKY BY DAY – A Sky nappal – Magazinműsor

12.30 THE SULLIVANS – Tévéfilmsorozat

13.00 ANOTHER WORLD – Amerikai teleregény

14.00 LANDSCAPE CHANNEL PROGRAMMES FROM SKY – A Landscape Channel műsorából

15.00 AS THE WORLD TURNS – Megfordul a világ – Tévéfilmsorozat

16.00 LOVING – Szeretet – Tévéfilmsorozat

16.30 FAMILY AFFAIR – Családi ügy – Vigjátéksorozat

17.00 COUNTDOWN – Popzenei műsor

18.00 EUROSPORT – Sporthírek

19.00 EUROSPORT PROGRAMMES ON SKY – Sport

01.30 ARTS CHANNEL PROGRAMMES FROM SKY – Az Arts Channel programjából

04.30 LANDSCAPE CHANNEL PROGRAMMES FROM SKY – Hajnali zene képekkel



07.00 WORLD NEWS AND BUSINESS

08.00 THE MIX – Szórakoztató egyveleg

15.30 HIT MACHINE – Slágerek és hírek a popzene világából

16.30 HOT LINE

18.30 WANTED DEAD OR ALIVE – Sorozat

19.00 FLYING HIGH – Sorozat

20.00 SPORTSNIGHT – Sportműsor – GRAND PRIX SNOOKER – Píramidli-bajnokság

21.15 GILLETTE SOCCER SCENE

21.45 WORLD NEWS

22.00 SUPER SPORTS NIGHT – ENGLISH LEAGUE FOOTBALL – Angol foci

23.00 NBA BASKETBALL – Amerikai kosárlabda

00.00 THE MIX – Szórakoztató egyveleg



16.05 BREVES – Hírek, röviden

16.10 L'AMOUR A TOUT PRIX – Szerelm mindenáron – Sorozat – 2. rész

16.30 BONJOUR, BON APPETIT – Jó napot, jó étvágyat – Michel Oliver műsora ingyenecneknek

17.00 RECREATION – Kikapcsolódás – Ifjúsági program

17.30 DES CHIFFRES ET DES LETTRES – Számok és betűk – Nyelvi fejtorójáték

17.55 BREVES – Hírosszefoglaló

18.00 PERSONNE NE M'AIME – Senki sem szeret (dráma) – A híres feminista író, Brigitte de Savoie gyilkosság áldozata lesz. Egy titokzatos társaság a tettes.

19.30 PAPIER GLACE – Csillag papíros – Divat és dekoráció

20.00 SPORTS MAGAZINE – A sportvilág hírei

21.00 CIEL MON MARDI – Egek, ma kedd van! – Szórakoztató műsor

22.00 JOURNAL TELEVE – TV-Híradó – A francia televízió esti híradójának ismétlése

22.30 CINE-CLUB – Filmklub – Paris-Méditerranée – A múlt heti film ismétlése

23.50 ADOPTION – Örökbefogadás – Albert Robert műsora – 2. rész

00.50 Műsorzárás



00.00 YOUR SCENE – SOLID ROCK – Rockzenei műsor

01.00 CLUB MTV – New York legjobb táncosai és táncczenései

01.30 NIGHT VIDEOS – Hajnali videoműsor

07.00 MTV! – Videoműsor, közben MTV News beszámoló, MTV Bullets csemegék és MTV Minutes egypercesek

12.00 REMOTE CONTROL – Vidám vetélkedőműsor

12.30 KINO – Filmszemle

13.30 MTV!

15.30 MARCEL VANTHILT videoclip-összeállítás

17.00 3 FROM 1 AT 5 – Egy művész három legújabb videója

17.15 MAIKEN WEXO videoclip-összeállítás

18.30 CLUB MTV

19.00 MTV AT THE MOVIES – Filmbarátok műsora

19.30 REMOTE CONTROL – Vidám vetélkedőműsor

20.00 MTV'S EUROPEAN TOP 20 – Európai slágerlista

21.00 KRISTIANE BACKER videoclip-összeállítás

22.00 RAY COKES videoclip-összeállítás

23.00 MTV AT THE MOVIES – Filmbarátok műsora

23.30 MARCEL VANTHILT videoclip-összeállítás



09.00 Képújság – **09.05** Sorozat (ism.) – **09.30** Bécsi mutatványosbóde – **10.15** Játékfilm – **12.10** Hétfői sport (ism.) – **13.00**

Aktualitások – 13.10 Mi (ism.) – 13.40 Különprogram – 14.00 A kard és a rózsza – Angol film (1952) – 15.35 Wickie – 16.00 Am Dam Des – 16.30 Szórakozás – 16.55 Mini tévéhíradó – 17.10 Pumukli – 17.40 Mini treff – 18.00 Mi – 18.30 Az angyal visszatér – 19.30 Tévéhíradó – 20.00 Sporthírek 20.15 A Pireneusok világa – 21.07 Dallas – 21.55 Oldalpillantások – 22.00 Kitérő a félelem – Amerikai film (1957), főszereplő Anthony Perkins – 23.35 A kettő – 00.20 Aktualitások



16.55 Akkoriban – 17.00 Iskolatévő – 17.30 Tájékoztató – 18.00 Tom és Jerry – 18.30 Kívánságműsor – 19.00 Körzeti műsor – 19.30 Tévéhíradó – 20.00 Kulturális ajánlat 20.15 Knoff-Hoff show (1) – 21.07 Közép-európai emlékhelyek: Prága – 22.00 Tévéhíradó (2) – 22.25 Club 2 – Hírek

Március 22. szerda



06.30 EUROPEAN BUSINESS CHANNEL – Üzleti, gazdasági, pénzügyi hírek
07.00 THE DJ KAT SHOW – Gyermekműsor
07.05 DENNIS – Vigjátéksorozat
09.30 SKIPPY – Kalandfilmsorozat
10.00 THE LUCY SHOW – Vigjátéksorozat
10.30 COUNTDOWN – Popzenei műsor
11.30 SKY BY DAY – A Sky nappal – Magazinműsor
12.30 THE SULLIVANS – Tévéfilmsorozat
13.00 ANOTHER WORLD – Amerikai teleregény
14.00 LANDSCAPE CHANNEL PROGRAMMES FROM SKY – A Landscape Channel műsorából
15.00 AS THE WORLD TURNS – Megfordul a világ – Tévéfilmsorozat
16.00 LOVING – Szeretet – Tévéfilmsorozat
16.30 FAMILY AFFAIR – Családi ügy – Vigjátéksorozat
17.00 COUNTDOWN – Popzenei műsor
18.00 EUROSPORT – Sporthírek
18.30 EUROSPORT PROGRAMMES ON SKY – Sport
01.30 ARTS CHANNEL PROGRAMMES FROM SKY – Az Arts Channel programjából
04.30 LANDSCAPE CHANNEL PROGRAMMES FROM SKY – Hajnali zene képekkel



07.00 WORLD NEWS AND BUSINESS
08.00 THE MIX – Szórakoztató egyveleg
14.30 LOOKOUT EUROPE – Adelin van Lier műsora
15.30 EUROPE TOP 40 – Slágerlista
16.30 HOT LINE
18.30 WANTED DEAD OR ALIVE – Sorozat
19.00 FLYING HIGH – Sorozat
20.00 BATTLE OF ROGUE RIVER – „Csata a Rogue folyónál” – Amerikai westernfilm (1954) – Tehénpásztorok és indiánok csatáznak Oregonban. George Montgomery és Martha Hyer játsszák a főszerepeket.
21.45 WORLD NEWS – Hírek angolul, németül és hollandul
22.00 ACTION WITH ... BENNY HILL – A népszerű angol komikus szexis show-ja
23.00 ACTION WITH ... THE PROFESSIONALS – Sorozat
00.00 THE MIX – Szórakoztató egyveleg



16.05 BREVES – Hírek, röviden
16.10 L'AMOUR A TOUT PRIX – Szerellem mindenáron – Sorozat – 3. rész
16.30 BONJOUR, BON APPETIT – Jó napot, jó étvágyat – Michel Oliver műsora ingyenecnek
17.00 RECREATION – Kikapcsolódás – Ifjúsági program
17.30 DES CHIFFRES ET DES LETTRES – Számok és betűk – Nyelvi fejtörőjáték
17.55 BREVES – Hírösszefoglaló
18.00 REVEILLON – Szenteste (dráma) – Párizs, szenteste. Őt rendőr van szolgálatban tizenegy óráig. Mindegyikük a saját karácsonyára gondol.
19.30 PAPIER GLACE – Csillag papiros – Divat és dekoráció
20.00 TEMPS PRESENT – Jelenidő – Afrikai reménységár – Riportfilm Ruandáról
21.00 DOSSIER CARABINE – Vadászpuskadosszié – Varietéműsor – A vendég: Luna Parker
21.30 HERITAGE DE L'HOMME – Az ember öröksége – Dokumentumfilm – Spanyolország 1. rész – Az iszlám kapui
21.55 LES TRETEAUX DE L'ETE – Varietéműsor
22.00 JOURNAL TELEVISE – TV-Híradó – A francia televízió esti híradójának ismétlése
22.30 LA SUISSE VOUS CONNAISSEZ? – Ismeri Ön Svájcot? – Vetélkedő
22.35 CONTINENTS FRANCOPHONES – Francia ajkú vidékek – Mauritius
23.35 ON A MARCHÉ SUR LA LUNE – A Holdon sétálunk – Magazin – Interjú a Genfi Egyetem etikai tanszékének vezetőjével
00.20 APOSTROPHES – Bernard Pivot irdalmi magazinja
00.35 PAPIER GLACE – Csillag papiros – Divat és dekoráció (ismétlés)
01.00 Műsorzárás



00.00 YOUR SCENE – COUNTRY TIME – Countryzene
01.00 CLUB MTV – New York legjobb táncosai és táncczenészei
01.30 NIGHT VIDEOS – Hajnali videoműsor
07.00 MTV! – Videoműsor, közben MTV News beszámoló, MTV Bullets csemegék és MTV Minutes egypercesek
12.00 REMOTE CONTROL – Vidám vetélkedőműsor
12.30 MTV!
15.30 MARCEL VANTHILT videoclip-összeállítás
17.00 3 FROM 1 AT 5 – Egy művész három legjobb videója
17.15 MAIKEN WEXO videoclip-összeállítás
18.30 CLUB MTV
19.00 MTV AT THE MOVIES – Filmbarátok műsora
19.30 REMOTE CONTROL – Vidám vetélkedőműsor
20.00 US TOP 20 COUNTDOWN – Amerikai slágerlista
22.00 RAY COKES videoclip-összeállítás
23.00 MTV AT THE MOVIES – Filmbarátok műsora
23.30 MARCEL VANTHILT videoclip-összeállítás



09.00 Képszerűség – 09.05 Sorozat (ism.) 09.30 Bécsi mutatványosbóde – 10.15 Játékfilm – 12.05 Európa: Prága – 12.15 Közép-európai emlékhelyek: Prága – 13.00 Aktualitások – 13.10 Mi (ism.) – 13.40 Különprogram 14.00 Musztáng-ország – Amerikai film (1976) –

15.35 Sport Goofy – 16.00 Kasperl – 16.35 Képek, képek, képek – 16.55 Mini tévéhíradó – 17.10 Pumukli – 17.40 Mini klub – 18.00 Mi – 18.30 Az angyal visszatér – 19.30 Tévéhíradó – 20.00 Sporthírek 20.15 A nercbunda érintése – Amerikai film (1961) 21.50 Oldalpillantások – 22.55 Nagy Sándor – Amerikai film (1955) Richard Burton főszereplésével – 00.40 Hírek



16.55 Akkoriban – 17.00 Ausztria gazdaságtörténete 1945-től napjainkig – 17.30 Tájékos emberek – 18.00 Tom és Jerry – 18.30 Kívánságműsor – 19.00 Körzeti műsor – 19.30 Tévéhíradó – 20.00 Kulturális ajánlat 20.15 La Storia – Olasz tévéfilm (1) Claudia Cardinale főszereplésével – 21.35 Frauenhofeni tavasz – 22.20 Tévéhíradó (2) – 22.35 Sport (totó) – 22.40 Dokumentumműsor – 23.25 Ellenképek – 00.55 Hírek

Március 23. csütörtök



06.30 EUROPEAN BUSINESS CHANNEL – Üzleti, gazdasági, pénzügyi hírek
07.00 THE DJ KAT SHOW – Gyermekműsor
07.05 DENNIS – Vigjátéksorozat
09.30 SKIPPY – Kalandfilmsorozat
10.00 THE LUCY SHOW – Vigjátéksorozat
10.30 NESCAFE UK TOP 50 – Angol slágerlista
11.30 SKY BY DAY – A Sky nappal – Magazinműsor
12.30 THE SULLIVANS – Tévéfilmsorozat
13.00 ANOTHER WORLD – Amerikai teleregény
14.00 LANDSCAPE CHANNEL PROGRAMMES FROM SKY – A Landscape Channel műsorából
15.00 AS THE WORLD TURNS – Megfordul a világ – Tévéfilmsorozat
16.00 LOVING – Szeretet – Tévéfilmsorozat
16.30 FAMILY AFFAIR – Családi ügy – Vigjátéksorozat
17.00 COUNTDOWN – Popzenei műsor
18.00 EUROSPORT – Sporthírek
19.00 EUROSPORT PROGRAMMES ON SKY – Sport
01.45 ARTS CHANNEL PROGRAMMES FROM SKY – Az Arts Channel programjából
04.30 LANDSCAPE CHANNEL PROGRAMMES FROM SKY – Hajnali zene képekkel



07.00 WORLD NEWS AND BUSINESS
08.00 THE MIX – Szórakoztató egyveleg
15.30 TRACKING – Slágerlista
16.30 HOT LINE
18.30 WANTED DEAD OR ALIVE – Sorozat
19.00 FLYING HIGH – Sorozat
20.00 BACHELOR MOTHER – „Leányanya” – Amerikai filmvígjáték (1939) – A fiatal lány egy üzletben dolgozik eladóként, amikor akarata ellenére egy elhagyott gyermek „anyja” lesz, az üzlet tulajdonosának fia pedig vállalja az apaszerepet. Ginger Rogers, David Niven és Charles Coburn játsszák a főszerepeket.
21.45 WORLD NEWS
22.00 KINO KLUB – A QUESTION OF HONOUR – „Becsületbeli ügy” – Amerikai krimi (1982) – A becsületes rendőrkopó a saját bőrén tapasztalja a rendőrség körei-

ben dúló hatalmi harcok következményeit. Ben Gazzara, Paul Sorvino, Robert Vaughn, Tony Roberts és Danny Aiello játsszák a főbb szerepeket.
00.00 THE MIX – Szórakoztató egyveleg



16.05 BREVES – Hírek, röviden
16.10 L'AMOUR A TOUT PRIX – Szerellem mindenáron – Sorozat – 4. rész
16.30 BONJOUR, BON APPETIT – Jó napot, jó étvágyat – Michel Oliver műsora ingyenecnek
17.00 RECREATION – Kikapcsolódás – Ifjúsági program
17.30 DES CHIFFRES ET DES LETTRES – Számok és betűk – Nyelvi fejtörőjáték
17.55 BREVES – Hírösszefoglaló
18.00 CINE-CLUB – POUR L' AMOUR DU CIEL – Filmklub – Az ég szerelmére – Egy római gyáriparost halála gázol egy kamion. Mennyei bírjától 12 óra földi életet kap, hogy jóvátegye elkövetett gonoszságait.
19.20 VOYAGE AUTOUR DE LA TABLE – Kirándulás az asztal körül
19.35 PAPIER GLACE – Csillag papiros – Divat és dekoráció
20.00 LE GRAND ECHIQUIER – A nagy sakkjátzsma – Jacques Chancel műsora
22.00 JOURNAL TELEVISE – TV-Híradó – A francia televízió esti híradójának ismétlése
22.30 APOSTROPHES – Bernard Pivot irdalmi műsora
23.45 LA CHANCE AUX CHANSONS – Sanzonról sanzon – Szórakoztató műsor
00.15 PAPIER GLACE – Csillag papiros – Divat és dekoráció (ismétlés)
00.45 Műsorzárás



00.00 YOUR SCENE – YO! – Sophie Bramly vidám showműsora
00.30 YOUR SCENE – FUNK MIX
01.00 CLUB MTV – New York legjobb táncosai és táncczenészei
01.30 NIGHT VIDEOS – Hajnali videoműsor
07.00 MTV! – Videoműsor, közben MTV News beszámoló, MTV Bullets csemegék és MTV Minutes egypercesek
12.00 REMOTE CONTROL – Vidám vetélkedőműsor
12.30 MTV!
15.30 MARCEL VANTHILT videoclip-összeállítás
17.00 3 FROM 1 AT 5 – Egy művész három legjobb videója
17.15 MAIKEN WEXO videoclip-összeállítás
18.30 CLUB MTV
19.00 MTV AT THE MOVIES – Filmbarátok műsora
19.30 REMOTE CONTROL – Vidám vetélkedőműsor
20.00 THE MTV SPOTLIGHT – Egy óra a Duran Duran együttesel
21.00 KRISTIANE BACKER videoclip-összeállítás
22.00 MTV'S METAL HAMMER – A Metal Hammer magazinnal közösen készített rockzenei magazinműsor
23.00 MTV AT THE MOVIES – Filmbarátok műsora
23.30 MARCEL VANTHILT videoclip-összeállítás



09.00 Képszerűség – 09.05 Sorozat (ism.) – 09.30 Tájékos emberek – 10.00 Iskolatévő – 10.30 Játékfilm – 12.15 Idősek klubja (ism.) – 13.00 Aktualitások – 13.10 Mi (ism.) – 13.40 Különprogram – 14.00 Friedemann Bach – Német film (1941) – 15.35 Niklaas – 16.00 Am Dam Des – 16.35 Mini szinpad – 16.55

Mini tévéhíradó – 17.10 Menekülés Luciferrel – 17.40 Mini lexikon – 18.00 Mi – 18.30 Az angyal visszatér – 19.30 Tévéhíradó – 19.45 Júdás védőbeszéde 20.15 A Saint Tropez-i csendőr – Francia-olasz film (1968), főszereplő Louis de Funès – 21.40 Tessék befáradni – 21.55 Telewisch'n – 22.10 Oldalpillantások – 22.15 Emberiességi ügy – Amerikai film – 23.45 A kettő – 00.30 Aktualitások



17.05 Akkoriban – 17.10 A sárga folyó (8) – 18.00 Tom és Jerry – 18.30 Kívánságműsor – 19.00 Körzeti műsor – 19.30 Tévéhíradó – 19.45 Kulturális ajánlat – 20.00 Sporthírek 20.15 La Storia (2) – 21.45 Tévéhíradó (2) – 22.00 Maarten és Maarten – Tévéjáték – 22.25 Club 2 – Hírek

Március 24. péntek



06.30 EUROPEAN BUSINESS CHANNEL – Üzleti, gazdasági, pénzügyi hírek
07.00 THE DJ KAT SHOW – Gyermekműsor
07.05 DENNIS – Vigjátéksorozat
09.30 SKIPPY – Kalandfilmsorozat
10.00 THE LUCY SHOW – Vigjátéksorozat
10.30 COUNTDOWN – Popzenei műsor
11.30 SKY BY DAY – A Sky nappal – Magazinműsor
12.30 THE SULLIVANS – Tévéfilmsorozat
13.00 ANOTHER WORLD – Amerikai teleregény
14.00 LANDSCAPE CHANNEL PROGRAMMES FROM SKY – A Landscape Channel programjából
15.00 AS THE WORLD TURNS – Megfordul a világ – Tévéfilmsorozat
16.00 LOVING – Szeretet – Tévéfilmsorozat
16.30 FAMILY AFFAIR – Családi ügy – Vigjátéksorozat
17.00 COUNTDOWN – Popzenei műsor
18.00 EUROSPORT – Sporthírek
19.00 EUROSPORT PROGRAMMES ON SKY – Sport
01.30 ARTS CHANNEL PROGRAMMES FROM SKY – Az Arts Channel programjából
04.30 LANDSCAPE CHANNEL PROGRAMMES FROM SKY – Hajnali zene képekkel



07.00 WORLD NEWS AND BUSINESS
08.00 THE MIX – Szórakoztató egyveleg
15.30 OFF THE WALL – Brit popműsor
16.30 HOT LINE
18.30 WANTED DEAD OR ALIVE – Sorozat
19.00 FLYING HIGH – Sorozat
20.00 TOURISTIC MAGAZIN – Német műsor utazóknak
20.25 THE FILM SHOW – A filmvilág legfrissebb hírei
21.00 ROCKIN'N THE UK – Rockműsor
21.45 WORLD NEWS
22.00 IN CONCERT – MUSIC SPECIALS – Zenei műsor, élő közvetítés (a részletes programot lapzártáig nem közölték)
00.00 THE MIX – Szórakoztató egyveleg



16.05 BREVES – Hírek, röviden
16.10 L'AMOUR A TOUT PRIX – Szerelmem mindenáron – Sorozat – 5. rész

16.30 BONJOUR, BON APPETIT – Jó napot, jó étvágyat – Michel Oliver műsora ingyenecneknek

17.00 RECREATION – Kikapcsolódás – Ifjúsági program

17.50 DES CHIFFRES ET DES LETTRES – Számok és betűk – Nyelvi fejtörőjáték
17.55 BREVES – Hírösszefoglaló

18.00 JEANNE AVEC NOUS (TELE-THEATRE) – Jeanne velünk van – Az üldözött ártatlanság – Jeanne d'Arc története

20.00 MONTAGNE – Hegymászók magazinja

20.30 L'INVENTAIRE DES CAMPAGNES – Vidéki leltár – 4. rész – Az ember szerszámainak, tapasztalatainak, munkaszeretetének köszönhetően átalakítja az anyagot

21.25 MUSIQUE – Zene
21.40 LE DIVAN – „Kerevet” – Henri Chapier mai vendége: Marushka Detmers

22.00 JOURNAL TELEVISION – TV-Híradó – A francia televízió esti híradójának ismétlése

22.30 LE MAGAZINE CULTUREL OCEANIQUE – Óceánia kulturális magazinja

23.00 SPORTS LOISIRS – Sport és szabadidő

00.00 CHOCS – Sokkoló magazin azokról az ismeretlenekről, akikből egy napon újsághír lett

01.00 Műsorzárás



00.00 YOUR SCENE – AWAY FROM THE PULSEBEAT – Elszakadás a ritmikus beatzenétől – Underground zene

01.00 CLUB MTV – New York legjobb táncosai és tánczenészei

01.30 NIGHT VIDEOS – Hajnali videoműsor

07.00 MTV! – Videoműsor, közben MTV News beszámoló, MTV Bullets csemegék és MTV Minutes egypercesek

12.00 REMOTE CONTROL – Vidám vetélkedőműsor

12.30 MTV!
15.30 MARCEL VANTHILT videoclip-összeállítás

17.00 3 FROM 1 AT 5 – Egy művész három legújabb videója

17.15 MAIKEN WEXO videoclip-összeállítás

18.30 CLUB MTV

19.00 MTV AT THE MOVIES – Filmbarátok műsora

19.30 REMOTE CONTROL – Vidám vetélkedőműsor

20.00 XPO – Válogatás a legújabb videoclip-ekből

21.00 RAY COKES videoclip-összeállítás

22.30 YO! – Sophie Bramly vidám showműsora

23.00 MTV AT THE MOVIES – Filmbarátok műsora

23.30 MARCEL VANTHILT videoclip-összeállítás

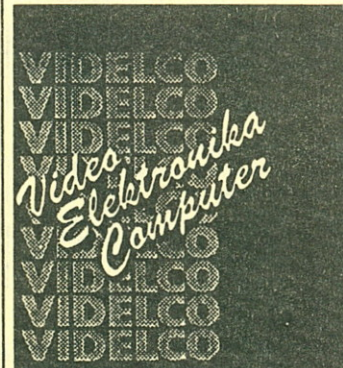

A-1070 Wien, Lindengasse 29.
☎ /222/939411, Telex 135042



09.00 Képűjság – 09.05 Sorozat (ism.) – 09.30 Loferi passió – 10.30 Játékfilm – 12.15 A Pireneusok világa (ism.) – 13.00 Aktualitások – 13.10 A Jägerstätter eset – 14.00 Egész úton hazafelé – Amerikai film (1962) – 15.35 Willy Fog – 16.00 Am Dam Des – 16.35 Az öt kicsi – 16.55 Mini tévéhíradó – 17.10 Jóisten a szekrényben – 17.40 Mini kvíz – 18.00 Nagypénteki evangélikus istentisztelet – 19.00 Kálváriadombok Ausztriában – 19.30 Tévéhíradó – 19.45 A tizparancsolat

20.15 Quo Vadis? – Amerikai film (1953) – 22.55 Aktualitások – 23.00 Jégkorszak – Amerikai film (1983) – 00.35 Hírek



14.00 Részletek Bach Máté-passiójából – 16.30 Passióénekek – 17.30 Képek az állatok világából – 18.00 Tom és Jerry – 18.30 Kívánságműsor – 19.00 Körzeti műsor – 19.30 Tévéhíradó – 19.45 Kulturális ajánlat – 20.05 Sporthírek

20.15 La Storia (3) – 21.40 Aktualitások – 21.45 Sport – 22.15 Művészeti érdekességek – Hírek

14.00 Részletek Bach Máté-passiójából – 16.30 Passióénekek – 17.30 Képek az állatok világából – 18.00 Tom és Jerry – 18.30 Kívánságműsor – 19.00 Körzeti műsor – 19.30 Tévéhíradó – 19.45 Kulturális ajánlat – 20.05 Sporthírek

20.15 La Storia (3) – 21.40 Aktualitások – 21.45 Sport – 22.15 Művészeti érdekességek – Hírek

14.00 Részletek Bach Máté-passiójából – 16.30 Passióénekek – 17.30 Képek az állatok világából – 18.00 Tom és Jerry – 18.30 Kívánságműsor – 19.00 Körzeti műsor – 19.30 Tévéhíradó – 19.45 Kulturális ajánlat – 20.05 Sporthírek

20.15 La Storia (3) – 21.40 Aktualitások – 21.45 Sport – 22.15 Művészeti érdekességek – Hírek

14.00 Részletek Bach Máté-passiójából – 16.30 Passióénekek – 17.30 Képek az állatok világából – 18.00 Tom és Jerry – 18.30 Kívánságműsor – 19.00 Körzeti műsor – 19.30 Tévéhíradó – 19.45 Kulturális ajánlat – 20.05 Sporthírek

20.15 La Storia (3) – 21.40 Aktualitások – 21.45 Sport – 22.15 Művészeti érdekességek – Hírek

14.00 Részletek Bach Máté-passiójából – 16.30 Passióénekek – 17.30 Képek az állatok világából – 18.00 Tom és Jerry – 18.30 Kívánságműsor – 19.00 Körzeti műsor – 19.30 Tévéhíradó – 19.45 Kulturális ajánlat – 20.05 Sporthírek

20.15 La Storia (3) – 21.40 Aktualitások – 21.45 Sport – 22.15 Művészeti érdekességek – Hírek

Március 25. szombat



06.30 CANON PRIMA FASHION SHOW – Divat

07.00 POP FORMULE – Popzenei műsor

08.00 FUN FACTORY – A Sky gyermekprogramja

12.00 MAZDA EYE ON SPORT – Sportmagazin

13.00 WWF MAIN EVENT – Pankráció

14.15 SATURDAY MOVIE MATINEE: AND BABY MAKE SIX – Mozimatiné

16.00 PLANET OF THE APES – A majmok bolygója – Filmsorozat

17.00 THE NESCAFE UK TOP 50 – Angol slágerlista

18.00 EUROSPORT – Sporthírek

19.00 EUROSPORT PROGRAMMES ON SKY – Sport

01.30 ARTS CHANNEL PROGRAMMES FROM SKY – Az Arts Channel programjából

04.20 LANDSCAPE CHANNEL PROGRAMMES FROM SKY – Hajnali zene képekkel



07.00 BOOGALOO POOPER DOO – Rajzfilmek lebilincselő kavalkádja (The Lone Ranger, Gi Joe, Robotech, Thundersub, Ghostbusters) – Örökent hírek angolul, hollandul és németül

11.00 THE MIX – Szórakoztató egyveleg sok zenével – Hírek, pletykák a popzene és a szórakoztatás világából – Sport – Örökent hírek

18.30 GILLETTE WORLD SPORT SPECIAL

19.00 VIDEOFASHION – Milánó, London és New York híres divattervezőinek legújabb kreációi hölgyeknek és férfiaknak

20.00 CINEMA CLASSIC – THE THIRD MAN – „A harmadik férfi” – Amerikai film (1949) – Minden idők egyik legnagyobb filmje – Holly Martins megérkezik a második világ-háború utáni Bécsbe, hogy találkozzék öreg barátjával. Joseph Cotten, Orson Welles, Alida Valli és Trevor Howard játsszák a főbb szerepeket.

22.00 TWILIGHT ZONE – Különleges, hatborzongató történetek a valóság és képzelet határmezsgyéjén

22.30 TALES OF THE UNEXPECTED – „Meghökkentő mesék”

23.00 THE INVISIBLE MAN – „A láthatatlan ember” – Sorozat

00.00 THE MIX – Szórakoztató egyveleg



12.00 THALASSA – Tengeri magazin

12.45 JAZZ OFF – Zene

13.00 JOURNAL TELEVISION – TV-Híradó

13.15 JARDINER – Kertészkedés

13.30 TOUS COMPTES FAITS – Mindent figyelembe véve – A múlt heti dráma ismétlése

15.00 SACREE SOIREE – Isteni este – Varietéműsor

16.05 BREVES – Hírek, röviden

16.10 VISA POUR LE MONDE – Világútlevél – Utazás

17.20 LIVRES-PARCOURS – Könyvek és szeljegyzetek – Irodalmi magazin

17.50 CINQ MINUTES POUR VOIR CLAIR – 15 perc tisztánlátás

17.55 BREVES ET METEO EUROPEENNE – Hírösszefoglaló és időjárásjelentés

18.00 SAINT PAUL, LE DECHIREMENT – Szent Pál, a szakadár – L. Ségarra filmje – Pál apostol története

19.30 GOURMANDISES – Csemegék – Hűsvéti bárány

19.40 LE CHEMIN DES ECOLIERS – Út az iskolába – Az Unicef dokumentumfilmje

20.15 AU NOM DE LA LOI – A törvény nevében – Magazin

21.15 CARGO DE NUIT – Éjszakai hajó – Kulturális magazin

21.50 TELETOURISME – Teleturizmus

22.00 JOURNAL TELEVISION – TV-Híradó – A francia televízió esti híradójának ismétlése

22.30 METEO EUROPEENNE – Európai időjárásjelentés

22.35 LA CREATION – Teremtés – Joseph Haydn oratóriuma

00.00 LUMIERE BLEUE – Kék fény – Élvezet, vágy

00.50 Műsorzárás



00.00 YOUR SCENE – Erotika – Késő éjszakai videoműsor

01.00 CLUB MTV – New York legjobb táncosai és tánczenészei

01.30 KINO – Filmszemle

02.30 NIGHT VIDEOS – Hajnali videoműsor

07.00 MTV: NON-STOP PURE POP – Negyórás nonstop popzene

11.00 MTV – Videoclipek

17.00 US TOP 20 COUNTDOWN – Az Amerikában legnépszerűbb videoclip-ek bemutatása

19.00 WEEK IN ROCK – A világ e heti legnevezetesebb rock- és popeseményei

19.30 REMOTE CONTROL – Vidám vetélkedőműsor

20.00 MTV'S METAL HAMMER – A Metal Hammer magazinnal közösen készített rockzenei magazinműsor

21.00 CLUB MTV

21.30 PARTY ZONE – Háromórás tánczenei videoműsor



09.00 Képűjság – 09.05 Sorozat (ism.) – 09.30 San Marco hollói – 10.15 Játékfilm – 12.00 Ellenképek – 13.00 Aktualitások – 14.25 A folyó – Indiai film (1951) 16.00 Gyermekwurlitzer – 16.55 Mini tévéhíradó – 17.05 A természet nyomában – 17.30 Pukli – 18.00 Mi – Különkiadás – 18.24 A keresztényiség kérdései – 18.30 Sport – 19.00 2x7 – 19.30 Tévéhíradó – 20.00 Sport-hírek

20.15 Aki Á-t mond – 22.05 Sport – 22.35 A fagyból érkezett férfi – Svájci-angol film (1984) – 00.05 Aktualitások – 00.10 Kung Fu – Kinai film (1983) – 01.40 Hírek – 01.45 Ex Libris



13.30 Krisztus – Passiójáték – 15.00 Sport – 17.00 A kedves család – 17.45 Én kinek keltek? – 18.00 Tom és Jerry – 18.30 Szombati Ausztria-kép – 19.00 Tévéhíradó – 20.00 Kulturális ajánlat
20.15 A vizsgálat – Olasz film (1986) – 22.00 Üdvözlét Olgának – 23.05 Szappan – 23.30 Zene – 00.30 Aktualitások – 00.35 Ex Libris – 00.40 Nemzetközi dzsessz

Március 26. vasárnap



06.30 BAILEY'S BIRD – Kalandfilmsorozat
07.00 HOUR OF POWER – Egyházi műsor
08.00 FUN FACTORY – A Sky gyermekműsora
12.00 SHELL INTERNATIONAL MOTOR SPORTS – A világ motorsportja
13.00 MOBIL MOTOR SPORTS NEWS – Motorsport
14.00 SUNDAY MOVIE MATINEE: THE LITTLE ARK – A kis bárka – Mozimatiné
15.50 SYLVANIANS – Rajzfilmsorozat
16.00 BEYOND 2000 – Tudományos és technikai újdonságok
17.00 POP FORMULE – Popzenei műsor
18.00 EUROSPORT – Sporthírek
19.00 EUROSPORT PROGRAMMES FROM SKY – Sport
01.30 ARTS CHANNEL PROGRAMMES FROM SKY – Az Arts Channel programjából
04.30 LANDSCAPE CHANNEL PROGRAMMES FROM SKY – Hajnali zene képekkel



07.00 BOOGALOO POOPER DOO – Rajzfilmek, óránként hírek angolul, hollandul, németül
11.00 THE MIX – Szórakoztató egyveleg – Zene, videoclip, óránként hírek, sport, vetélkedő
13.00 IT IS WRITTEN – „Irva vagyok” – WHAT I LIKE ABOUT THE ADVENTIST – „Amit az adventistákban szeretek” – Film
13.30 THE MIX – Szórakoztató egyveleg
17.30 THE WORLD TOMORROW – A világ dolgairól vallásos szemmel

ŐRS KÁBELEK

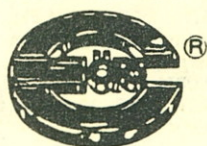

A műsor vételének minősége az alkalmazott kábelben múlik.

ŐRS

garancia a minőségre.

Szaküzleteink: II., Frankel Leó utca 45. Tel.: 359-179 nyitva: 10–18-ig; III., Szentendrei út 211. Tel.: 687-214 nyitva: 10–18-ig.

18.00 EUROPEAN BUSINESS WEEKLY – A hét üzleti hírei
19.00 MUSIC SPECIAL
20.00 TRIUMPHS OF A MAN CALLED HORSE – „A Ló nevű férfi győzelmei” – Amerikai film (1983) – A félig indián férfi megkísérli megvédelmezni a szíu törzset a mohó fehér telepesekkel szemben. A főszerepben: Richard Harris.
21.30 BARNABY JONES – Krimisorozat
22.30 CASSIE AND CO – Krimisorozat, Angie Dickenson főszereplésével
00.00 THE MIX – Szórakoztató egyveleg



12.00 L' ASSIETTE ANGLAISE – Angol tál – Szórakoztató műsor
12.45 DE LA CAVE AU GRENIER – A pincétől a padlásig
13.00 JOURNAL TELEVISION – TV-Híradó
13.15 REVEILLON – A múlt heti dráma ismétlése
14.45 APOSTROPHES – Bernard Pivot irodalmi műsora
16.05 BREVES – Nemzetközi hírosszefoglaló
16.10 HISTOIRES NATURELLES – Vadászok, halászok műsora
16.30 AVENTURES ET SPORTS – Kaland és sport
17.55 BREVES ET METEO EUROPEENNE – Hírosszefoglaló és időjárásjelentés
18.00 JEU, SET ET MATCH – Játék, szett és meccs – 4. rész
19.00 USHUAIA – Riportműsor a tülzásokről
19.30 FLASH VARICELLE – Rikító bárányműsor
20.00 AVIS DE RECHERCHE – Patrick Sabatier szórakoztató műsora
21.30 TRENTE MILLIONS D'AMIS – Harmincmillió barát – Műsor a háziállatokról
22.00 JOURNAL TELEVISION – TV-Híradó – A francia televízió esti híradójának ismétlése
22.30 METEO EUROPEENNE – Európai időjárásjelentés
22.35 7/7 – A hét képes krónikája
23.30 EX LIBRIS – Irodalmi összeállítás
00.30 PAPIER GLACE – Csillag papíros – Divat és dekoráció
01.00 Műsorzárás



00.00 PARTY ZONE – A tánczenei videoműsor folytatása
01.00 NIGHT VIDEOS – Hajnalig tartó videoműsor
07.00 MTV! – Videoműsor, közben MTV News beszámoló, MTV Bullets csemegék, MTV Minutes egypercesek
11.00 MARCEL VANTHILT – Videoclip-összeállítás
14.00 MTV'S EUROPEAN TOP 20 – Népszerű európai videoclip
15.00 RAY COKES videoclip-összeállítás
16.30 WEEK IN ROCK – A világ e heti legnevezetesebb rock- és popeseményei
17.00 MTV CLASSICS – Klasszikus fekete-fehér és csúcstechnológiával készült videoclip
18.00 RAY COKES videoclip-összeállítás
19.00 XPO – A legújabb videoclip
20.00 KINO – Filmszemle
21.00 THE MTV SPOTLIGHT – Ha lidéres álmokat akar, töltsön egy órát Freddy Kruegerrel
22.00 KRISTIANE BACKER videoclip-összeállítás
23.30 NIGHT VIDEOS – Hajnalig tartó videoműsor



09.00 Tájékoztató (ism.) – 09.30 Evangélikus istentisztelet – 10.30 Katolikus istentisztelet Rómából – 12.00 II. János Pál pápa

húsvéti beszéde – 12.30 Helló Ausztria, helló Bécs – 13.00 Heti híradó – 13.30 Tom és Jerry – 14.00 Charlie Brown és barátai – Amerikai film (1969) – 15.15 Vuk (rajzfilm) – 16.30 Pumukli – 16.55 Közlekedés gyermekeknek – 17.00 X-Large – Ifjúsági magazin – 17.55 Sport: Forma-1 autóverseny – 20.15 Férfi a pácban (1) – Tévéfilm – 21.45 Vi-ziók – 21.50 Figaro házassága – Mozart operája négy felvonásban – 00.50 Aktualitások – 00.55 Ex Libris



09.00 Képujság – 09.05 Heti kulturális híradó – 09.30 Marcel Pagnol trilógia (3) Cézár – 11.00 Szereti Ön a klasszikusokat? – 12.00 Költészet a határon túl – 12.55 Ablaknéző – 13.30 Ausztriai képek – 14.30 2x7 (ism.) – 15.00 Sportdelután – 17.15 Idősek klubja – 18.00 Tom és Jerry – 18.30 Vasárnapi Ausztria-kép – 19.00 Ausztria ma – 19.15 Lottóhúzás – 19.30 Tévéhíradó
20.15 Vissza a jövőbe – Amerikai film (1984) – 22.05 A reklám egykor és ma – 22.15 Lavina expressz – Amerikai film (1978) – 23.40 Aktualitások – 23.45 Sport – 23.50 Az évszázad bankrablása – Angol film – 01.10 Hírek – 01.15 Ex Libris

Március 27. hétfő



06.30 EUROPEAN BUSINESS CHANNEL – Üzleti, gazdasági, pénzügyi hírek
07.00 THE DJ KAT SHOW – Gyermekműsor
07.05 DENNIS – Vigjátéksorozat
09.30 SKIPPY – Kalandfilmsorozat
10.00 THE LUCY SHOW – Vigjátéksorozat
10.30 POP FORMULE – Holland popzenei műsor
11.30 SKY BY DAY – A Sky nappal – Magazinműsor
12.30 THE SULLIVANS – Tévéfilmsorozat
13.00 ANOTHER WORLD – Amerikai teleregény
14.00 LANDSCAPE CHANNEL PROGRAMMES FROM SKY – A Landscape Channel programjából
15.00 AS THE WORLD TURNS – Megfordul a világ – Tévéfilmsorozat
16.00 LOVING – Szeretel – Tévéfilmsorozat
16.30 FAMILY AFFAIR – Családi ügy – Vigjátéksorozat
17.00 COUNTDOWN – Popzenei műsor
18.00 EUROSPORT – Sporthírek
19.00 EUROSPORT PROGRAMMES ON SKY – Sport
01.30 ARTS CHANNEL PROGRAMMES FROM SKY – Az Arts Channel programjából
04.30 LANDSCAPE CHANNEL PROGRAMMES FROM SKY – Hajnali zene képekkel



07.00 WORLD NEWS AND BUSINESS – Politikai és üzleti hírek, sporthírek, időjárásjelentés mindennap reggel 7-től 8-ig
08.00 THE MIX – Szórakoztató egyveleg sok zenével, hírek, pletykák a popzene és a szórakoztatás világából, vetélkedők, főzési ötletek, óránként hírek
15.30 CHART ATTACK – Poplista
16.30 HOT LINE – Egyenes adás – Délutáni program iskolásoknak – Telefonos vetélkedő óriási nyereményekkel, zene, rajzfilmek, szórakoztató filmek, mindennap híres vendégek – A műsort angol és német nyelven sugározzák
18.30 WANTED DEAD OR ALIVE – Sorozat

19.00 FLYING HIGH – Sorozat
20.00 NBA TODAY – Profi kosárlabda, ezt követően: MONDAY NIGHT MOVIE – AFRICA SCREAMS – „Afrikai üvöltés” – Amerikai film (1949) – A két, gyémánt után kutató férfi kalandja Afrikában az őserdőben végződik. A főszerepben: Abbott és Costello.
21.45 WORLD NEWS – Hírek angolul, németül, hollandul
22.00 THE DISCOVERY ZONE – RIVER JOURNEYS – Folyókón a világ körül
23.00 THE DISCOVERY – AFRICA
00.00 THE MIX – Szórakoztató egyveleg



16.05 BREVES – Hírek, röviden
16.10 TRAKAL – Sorozat – 1. rész
16.30 BONJOUR, BON APPETIT – Jó napot, jó étvágyat – Michel Oliver műsora ingyenecnek
17.00 RECREATION – Kikapcsolódás – Ifjúsági program
17.30 DES CHIFFRES ET DES LETTRES – Számok és betűk – Nyelvi fejtörőjáték
17.55 BREVES ET METEO EUROPEENNE – Hírosszefoglaló és időjárásjelentés
18.00 LIBERTE, LIBERTE – Szabadság, szabadság (dráma) – Az anyjával élő agglagénynek egy nap gyökeresen megváltozik az élete
19.30 PAPIER GLACE – Csillag papíros – Divat és dekoráció
20.00 L' AUTOBUS DU SHOW-BUSINESS – Szórakoztató műsor
21.00 NOUVEAU MONDE – Újvilág – Heti kanadai krónika
22.00 JOURNAL TELEVISION – TV-Híradó – A francia televízió esti híradójának ismétlése
22.30 METEO EUROPEENNE – Európai időjárásjelentés
22.35 SECOND REGARD: JACQUES CARTIER – Második pillantás: Jacques Cartier – A nagy felfedező portréja
23.15 ALAIN LEFEBURE EN RECITAL – A fiatal kanadai zongorista műsora
23.50 NORD-SUD – Észak-Dél – Együttműködés a fejlett országok és fejlődő szomszédai között
00.20 ENTREPRENEUR INC. – Riportműsor olyan férfiakról és nőkről, akik üzleti vállalkozásba kezdtek
00.45 Műsorzárás



00.00 NIGHT VIDEOS
07.00 MTV! – Videoműsor, közben MTV News beszámoló, MTV Bullets csemegék és MTV Minutes egypercesek
12.00 REMOTE CONTROL – Vidám vetélkedőműsor
12.30 MTV!
15.30 MARCEL VANTHILT videoclip-összeállítás
17.00 3 FROM 1 AT 5 – Egy művész három legújabb videója
17.15 MAIKEN WEXO videoclip-összeállítás
18.30 CLUB MTV – Tánczene, tánc, beszélgetés hírességekkel
19.00 MTV AT THE MOVIES – Filmbáratok műsora
19.30 REMOTE CONTROL – Vidám vetélkedőműsor
20.00 KRISTIANE BACKER videoclip-összeállítás
23.00 MTV AT THE MOVIES – Filmbáratok műsora
23.30 MARCEL VANTHILT videoclip-összeállítás

Az FS1 és az FS2 – az osztrák televízió műsorai – hagyományos antennával foghatók



11.00 A személyhez – 13.50 Tamás bátya kunyhója – NSZK-olasz-francia film (1965) – 16.15 Az arany gyümölcsök – 16.45 Pumukli – 17.10 Fent a cseresznyefán – 18.25 Közlekedés gyermekeknek – 18.30 X-Large – Különkiadás – 19.30 Tévéhíradó – 19.48 Sport-hírek
20.15 Férfi a pácban (2) – 21.45 Amiben hiszek – 22.30 Húsvéti séta – 23.15 George Gershwin portréműsora – 00.45 Hírek



09.00 Képújság – 09.05 Rajzfilmek – 09.10 Éneklés helyett – 10.15 A tegnapi hírek – 11.00 Bécsi tavasz – Ünnepi hangverseny – 12.45 A nagybátyám – 16.10 Akkoriban – 16.15 Pavarotti – Beszélgetés a művésszel – 17.30 Hársfa utca – 18.00 Tom és Jerry – 18.30 Ünnepi Ausztria-kép – 19.00 Ausztria ma – 19.30 Tévéhíradó – 19.48 Ferdinánd barát
20.15 A szemtanú – Amerikai film (1981) – 21.55 Főzőcske – 22.05 A gazdagság ragyogása – Francia film (1983) – 23.35 Sport – 23.40 Chicago 1930 – 00.25 Aktualitások

Március 28. kedd



06.30 EUROPEAN BUSINESS CHANNEL – Üzleti, gazdasági, pénzügyi hírek
07.00 THE DJ KAT SHOW – Gyermekműsor
07.05 DENNIS – Vigjátéksorozat
09.30 SKIPPY – Kalandfilmsorozat
10.00 THE LUCY SHOW – Vigjátéksorozat
10.30 NESCAFE UK TOP 50 – Angol slágerlista
11.30 SKY BY DAY – A Sky nappal – Magazinműsor
12.30 THE SULLIVANS – Tévéfilmsorozat
13.00 ANOTHER WORLD – Amerikai teleregény
14.00 LANDSCAPE CHANNEL PROGRAMMES FROM SKY – A Landscape Channel műsorából
15.00 AS THE WORLD TURNS – Megfordul a világ – Tévéfilmsorozat
16.00 LOVING – Szeretet – Tévéfilmsorozat
16.30 FAMILY AFFAIR – Családi ügy – Vigjátéksorozat
17.00 COUNTDOWN – Popzenei műsor
18.00 EUROSPORT – Sporthírek
19.00 EUROSPORT PROGRAMMES ON SKY – Sport
01.30 ARTS CHANNEL PROGRAMMES FROM SKY – Az Arts Channel programjából
04.30 LANDSCAPE CHANNEL PROGRAMMES FROM SKY – Hajnali zene képekkel



07.00 WORLD NEWS AND BUSINESS
08.00 THE MIX – Szórakoztató egyveleg
15.30 HIT MACHINE – Slágerek és hírek a popzene világából
16.30 HOT LINE
18.30 WANTED DEAD OR ALIVE – Sorozat
19.00 FLYING HIGH – Sorozat
20.00 SPORTSNIGHT – Sportműsor – GRAND PRIX SNOOKER – Piramidli-bajnokság
21.15 GILLETTE SOCCER SCENE
21.45 WORLD NEWS
22.00 SUPER SPORTS NIGHT – ENGLISH LEAGUE FOOTBALL – Angol foci

23.00 NBA BASKETBALL – Amerikai kosárlabda
00.00 THE MIX – Szórakoztató egyveleg



16.05 BREVES – Hírek, röviden
16.10 TRAKAL – Sorozat – 2. rész
16.30 BONJOUR, BON APPETIT – Jó napot, jó étvágyat – Michel Oliver műsora ingyen-eknek
17.00 RECREATION – Kikapcsolódás – Ifjúsági program
17.30 DES CHIFFRES ET DES LETTRES – Számok és betűk – Nyelvi fejtörőjáték
17.55 BREVES ET METEO EUROPEENNE – Hírösszefoglaló és időjárásjelentés
18.00 U CATENACCIU (LE PENITENT) – A bűnbánó (dráma) – A középkorba nyúlik vissza egy korzikai szokás. Szent pénteken egy „bűnbánó” (aki általában önként jelentkező bűnöző) két órán keresztül cipel egy hatalmas keresztet. Vajon ebben az évben ki lesz a „Catenacciu”?
19.30 PAPIER GLACE – Csillag papíros – Divat és dekoráció
20.00 CIEL MON MARDI – Egek, ma kedd van! – Szórakoztató műsor
21.30 LA CHANCE AUX CHANSONS – Sanzonról sanzonra – Varietéműsor
22.00 JOURNAL TELEVISE – TV-Híradó – A francia televízió esti híradójának ismétlése
22.30 METEO EUROPEENNE – Európai időjárásjelentés
22.35 CINE-CLUB – Filmklub – Pour l'amour du ciel – A múlt heti film ismétlése
00.00 CINEMA, CINEMAS – Mozirajongók magazinja
01.00 Műsorzárás



00.00 YOUR SCENE – SOLID ROCK – Rockzenei műsor
01.00 CLUB MTV – New York legjobb táncosai és táncczenészei
01.30 NIGHT VIDEOS – Hajnali videoműsor
07.00 MTV! – Videoműsor, közben MTV News beszámolók, MTV Bullets csemegék és MTV Minutes egypercesek
12.00 REMOTE CONTROL – Vidám vetélkedőműsor
12.30 KINO – Filmszemle
13.30 MTV!
15.30 MARCEL VANTHILT videoclip-összeállítás
17.00 3 FROM 1 AT 5 – Egy művész három legjobb videója
17.15 MAIKEN WEXO videoclip-összeállítás
18.30 CLUB MTV
19.00 MTV AT THE MOVIES – Filmbarátok műsora
19.30 REMOTE CONTROL – Vidám vetélkedőműsor
20.00 MTV'S EUROPEAN TOP 20 – Európai slágerlista
21.00 KRISTIANE BACKER videoclip-összeállítás
22.00 RAY COKES videoclip-összeállítás
23.00 MTV AT THE MOVIES – Filmbarátok műsora
23.30 MARCEL VANTHILT videoclip-összeállítás



09.00 Képújság – 09.05 Sorozat (ism.) 09.30 Az angol Victor-módszer – 10.00 Iskolatév – 10.30 Játékfilm – 12.10 Dokumentumműsor – 13.00 Aktualitások – 13.10 Különprogram – 14.00 Tao néni – Kínai film (1982) – 15.35 Wickie – 16.00 Am Dam Des – 16.30 Szórakozás – 16.55 Mini tévéhíradó – 17.10 Fontos, hogy gyorsan és jól – 17.40 Mini treff – 18.00 Mi – 18.30 Az angyal visszatér – 19.30 Tévéhíradó – 20.00 Sporthírek
20.15 A dzsungel királya, az elefánt – 21.07 Dallas – 21.55 Oldalpillantások – 22.00 A

Scotland Yard dr. Mabuse nyomában – NSZK-film (1963) – 23.30 Chicago 1930 – 00.15 Aktualitások



16.55 Akkoriban – 17.00 Iskolatév – 17.30 Tájékozódás – 18.00 Tom és Jerry – 18.30 Kívánságműsor – 19.00 Körzeti műsor – 19.30 Tévéhíradó – 20.00 Kulturális ajánlat
20.15 Zengő Ausztria – 21.07 A külföld hírei – 22.00 Tévéhíradó (2) – 22.25 Club 2 – Hírek

Március 29. szerda



06.30 EUROPEAN BUSINESS CHANNEL – Üzleti, gazdasági, pénzügyi hírek
07.00 THE DJ KAT SHOW – Gyermekműsor
07.05 DENNIS – Vigjátéksorozat
09.30 SKIPPY – Kalandfilmsorozat
10.00 THE LUCY SHOW – Vigjátéksorozat
10.30 COUNTDOWN – Popzenei műsor
11.30 SKY BY DAY – A Sky nappal – Magazinműsor
12.30 THE SULLIVANS – Tévéfilmsorozat
13.00 ANOTHER WORLD – Amerikai teleregény
14.00 LANDSCAPE CHANNEL PROGRAMMES FROM SKY – A Landscape Channel műsorából
15.00 AS THE WORLD TURNS – Megfordul a világ – Tévéfilmsorozat
16.00 LOVING – Szeretet – Tévéfilmsorozat
16.30 FAMILY AFFAIR – Családi ügy – Vigjátéksorozat
17.00 COUNTDOWN – Popzenei műsor
18.00 EUROSPORT – Sporthírek
18.30 EUROSPORT PROGRAMMES ON SKY – Sport
01.30 ARTS CHANNEL PROGRAMMES FROM SKY – Az Arts Channel programjából
04.30 LANDSCAPE CHANNEL PROGRAMMES FROM SKY – Hajnali zene képekkel



07.00 WORLD NEWS AND BUSINESS
08.00 THE MIX – Szórakoztató egyveleg
14.30 LOOKOUT EUROPE – Adelin van Lier műsora
15.30 EUROPE TOP 40 – Slágerlista
16.30 HOT LINE
18.30 WANTED DEAD OR ALIVE – Sorozat
19.00 FLYING HIGH – Sorozat
20.00 ANGEL AND THE BADMAN – „A jó és a rossz” – Amerikai westernfilm (1946) – A notórius köteledőt, aki szívesen vett részt heves lövöldözésekben, egy kvéker leány szerelme jó útra téríti. John Wayne, Gail Russell, Harry Garey és Irene Rich alakítják a főbb szerepeket.
21.45 WORLD NEWS – Hírek angolul, németül és hollandul
22.00 ACTION WITH ... BENNY HILL – A népszerű angol komikus szexis show-ja
23.00 ACTION WITH ... THE PROFESSIONALS – Sorozat
00.00 THE MIX – Szórakoztató egyveleg



16.05 BREVES – Hírek, röviden
16.10 TRAKAL – Sorozat – 3. rész
16.30 BONJOUR, BON APPETIT – Jó napot, jó étvágyat – Michel Oliver műsora ingyen-eknek
17.00 RECREATION – Kikapcsolódás – Ifjúsági program
17.30 DES CHIFFRES ET DES LETTRES – Számok és betűk – Nyelvi fejtörőjáték

17.55 BREVES ET METEO – Hírösszefoglaló és időjárásjelentés

18.00 LE PASSAGE – Az átjáró (dráma) – A helyszín: egy diktatórikus uralom alatt sínylő ország. Az előző rendszer belügyminiszterének lánya menekülni kényszerül, miután családját letartóztatják.
19.30 PAPIER GLACE – Csillag papíros – Divat, dekoráció és különleges ötletek
20.00 TEMPS PRESENT – Ifjúkori botlások Svájcban
21.00 DOSSIERS CARABINE – Vadászpuska-dosszié – A titokzatos misztikum rejtelye
21.25 HERITAGE DE L'HOMME – Az ember öröksége – Spanyolország 2. rész
21.50 LES TRETEAUX DE L'ETE – Bruno Girardi műsora
22.00 JOURNAL TELEVISE – TV-Híradó – A francia televízió esti híradójának ismétlése
22.30 METEO EUROPEENNE – Európai időjárásjelentés
22.35 LA SUISSE VOUS CONNAISSEZ? – Ismeri Ön Svájcot? – Vetélkedő
22.40 CONTINENTS FRANCOPHONES – Francia ajkú vidékek – A zairei televízió műsora: Miss Zaire választás
23.35 ON A MARCHÉ SUR LA LUNE – A Holdon sétálunk – Svájci jövőjéről
00.30 SANTE VISIONS – Egészségügyi magazin
01.00 Műsorzárás



00.00 YOUR SCENE – COUNTRY TIME – Countryzene
01.00 CLUB MTV – New York legjobb táncosai és táncczenészei
01.30 NIGHT VIDEOS – Hajnali videoműsor
07.00 MTV! – Videoműsor, közben MTV News beszámolók, MTV Bullets csemegék és MTV Minutes egypercesek
12.00 REMOTE CONTROL – Vidám vetélkedőműsor
12.30 MTV!
15.30 MARCEL VANTHILT videoclip-összeállítás
17.00 3 FROM 1 AT 5 – Egy művész három legjobb videója
17.15 MAIKEN WEXO videoclip-összeállítás
18.30 CLUB MTV
19.00 MTV AT THE MOVIES – Filmbarátok műsora
19.30 REMOTE CONTROL – Vidám vetélkedőműsor
20.00 US TOP 20 COUNTDOWN – Amerikai slágerlista
22.00 RAY COKES videoclip-összeállítás
23.00 MTV AT THE MOVIES – Filmbarátok műsora
23.30 MARCEL VANTHILT videoclip-összeállítás



09.00 Képújság – 09.05 Sorozat (ism.) – 09.30 Francia nyelvlecke – 10.00 Iskolatév – 10.30 Játékfilm – 12.05 A külföld hírei (ism.) – 13.00 Aktualitások – 13.10 Mi (ism.) – 13.40 Különprogram – 14.00 Csodálatos Jeannie – 14.30 Onedin család – 15.35 Sport Goofy – 16.00 Kasperl – 16.35 Képek, képek, képek – 16.55 Mini tévéhíradó – 17.10 Történetek másvalahol – 17.40 Mini klub – 18.00 Mi – 18.30 Az angyal visszatér – 19.30 Tévéhíradó – 20.00 Sporthírek – 20.15 Roda (1) – 21.05 Oldalpillantások – 21.15 Szuperzsarú – Olasz film (1980) – 23.00 Aktualitások – 23.05 Északnyugati határ – Láng India felett – Angol film (1959) – 00.35 Hírek



16.55 Akkoriban – 17.00 Ausztria gazdaságtörténete 1945-től napjainkig – 17.30 Tájékoztató emberek – 18.00 Tom és Jerry – 18.30

Kivánságműsor – 19.00 Körzeti műsor – 19.30 Tévéhíradó – 20.00 Kulturális ajánlat
20.15 Távirányítás – Bűnügyi film – 21.05 Európa: Csalóka kép, utópia vagy valóság – 22.00 Tévéhíradó (2) – 22.25 Sport (totó) – 22.30 Emlékezők – 23.30 Ellenképek – 00.45 Hírek



16.05 BREVES – Hírek, röviden
16.10 TRAKAL – Sorozat – 4. rész
16.30 BONJOUR, BON APPETIT – Jó napot, jó étvágyat – Michel Oliver műsora ingyen-ceneknek
17.00 RECREATION – Kikapcsolódás – Ifjúsági program
17.30 DES CHIFFRES ET DES LETTRES – Számok és betűk – Nyelvi fejtörőjáték
17.55 BREVES ET METEO – Hírösszefoglaló és időjárásjelentés
18.00 CINE-CLUB – LIEN DE PARANTE – Filmklub – Rokoni kötelék – Egy magányos öregember egy nap megtudja, hogy van egy unokája. A főszerepben: Jean Marais.
19.30 PAPIER GLACE – Csillogó papiros – Divat és dekoráció
20.00 JOURNAL TELEVISE – TV-Híradó – A francia televízió esti híradója
20.30 SOIREE DU CENTENAIRE DE LA TOUR EIFFEL – Műsor az Eiffel torony centenáriumának alkalmából
21.45 LUNETTES NOIRES POUR NUITS BLANCHES – Fehér éjszakák sötét szemüvegeken át – Thierry Ardisson a Palace-ban
22.30 EDITION SPECIALE – Különkiadás – Magazin
00.15 HISTOIRES NATURELLES – Vadászok, halászok műsora
00.45 Műsorzárás



00.00 YOUR SCENE – YO! – Sophie Bramly vidám showműsora
00.30 YOUR SCENE – FUNK MIX
01.00 CLUB MTV – New York legjobb táncosai és táncczenészei
01.30 NIGHT VIDEOS – Hajnali videoműsor
07.00 MTV! – Videoműsor, közben MTV News beszámoló, MTV Bullets csemegék és MTV Minutes egypercesek
12.00 REMOTE CONTROL – Vidám vetélkedőműsor
12.30 MTV!
15.30 MARCEL VANTHILT videoclip-összeállítás
17.00 3 FROM 1 AT 5 – Egy művész három legújabb videója
17.15 MAIKEN WEXO videoclip-összeállítás
18.30 CLUB MTV
19.00 MTV AT THE MOVIES – Filmbarátok műsora
19.30 REMOTE CONTROL – Vidám vetélkedőműsor
20.00 THE MTV SPORTLIGHT – Ha lidérces álmokat akar, töltsön egy órát Freddy Kruegerrel
21.00 KRISTIANE BACKER videoclip-összeállítás
22.00 MTV'S METAL HAMMER – A Metal Hammer magazinnal közösen készített rockzenei magazinműsor
23.00 MTV AT THE MOVIES – Filmbarátok műsora
23.30 MARCEL VANTHILT videoclip-összeállítás



09.00 Képűjság – 09.05 Sorozat (ism.) – 09.30 Tájé és emberek – 10.00 Iskolatévé – 10.30 Játékfilm – 12.15 Idősek klubja (ism.) – 13.00 Aktualitások – 13.10 Mi (ism.) – 13.40 Különprogram – 14.00 Csolátlatos Jeannie – 14.30 Onedin család – 15.35 Niklaas – 16.00 Am Dam Des – 16.35 Mini színpad – 16.55 Mini tévéhíradó – 17.10 Az én ötletem – 17.40 Mini lexikon – 18.00 Ügyelet a rendőrségen – 18.30 Az angyal visszatér – 19.30 Tévéhíradó – 20.00 Sporthírek – 20.15 Klinika – 21.20 Annak idején – 22.05 Oldalpillantások – 22.15 Videotéka: Halló, itt a Sacher szálló portása – 23.15 Chicago 1930 – 00.00 Aktualitások



15.50 Akkoriban – 15.55 Sport: Jégkorong világbajnokság (Ausztria-Olaszország) – 18.30 Kivánságműsor – 19.00 Körzeti műsor – 19.30 Tévéhíradó – 20.00 Kulturális ajánlat
20.15 Hazai tudósítások – 21.20 Spektrum – 22.00 Tévéhíradó (2) – 22.25 Oscar-díjak odaítélése – Hírek

Március 31. péntek



06.30 EUROPEAN BUSINESS CHANNEL – Üzleti, gazdasági, pénzügyi hírek
07.00 THE DJ KAT SHOW – Gyermekműsor
07.05 DENNIS – Vigjátéksorozat
09.30 SKIPPY – Kalandfilmsorozat
10.00 THE LUCY SHOW – Vigjátéksorozat
10.30 COUNTDOWN – Popzenei műsor
11.30 SKY BY DAY – A Sky nappal – Magazinműsor
12.30 THE SULLIVANS – Tévéfilmsorozat
13.00 ANOTHER WORLD – Amerikai teleregény
14.00 LANDSCAPE CHANNEL PROGRAMMES FROM SKY – A Landscape Channel programjából
15.00 AS THE WORLD TURNS – Megfordul a világ – Tévéfilmsorozat
16.00 LOVING – Szeretet – Tévéfilmsorozat
16.30 FAMILY AFFAIR – Családi ügy – Vigjátéksorozat
17.00 COUNTDOWN – Popzenei műsor
18.00 EUROSPORT – Sporthírek
19.00 EUROSPORT PROGRAMMES ON SKY – Sport
01.30 ARTS CHANNEL PROGRAMMES FROM SKY – Az Arts Channel programjából
04.30 LANDSCAPE CHANNEL PROGRAMMES FROM SKY – Hajnali zene képekkel



07.00 WORLD NEWS AND BUSINESS
08.00 THE MIX – Szórakoztató egyveleg
15.30 OFF THE WALL – Brit popműsor
16.30 HOT LINE
18.30 WANTED DEAD OR ALIVE – Sorozat
19.00 FLYING HIGH – Sorozat
20.00 TOURISTIC MAGAZIN – Német műsor utazóknak
20.25 THE FILM SHOW – A filmvilág legfrissebb hírei
21.00 ROCKIN IN THE UK – Rockműsor
21.45 WORLD NEWS
22.00 IN CONCERT – MUSIC SPECIALS – Zenei műsor, élő közvetítés (a részletes programot lapzártáig nem közölték)
00.00 THE MIX – Szórakoztató egyveleg



16.05 BREVES – Hírek, röviden
16.10 TRAKAL – Sorozat – 5. rész
16.30 BONJOUR, BON APPETIT – Jó napot, jó étvágyat – Michel Oliver műsora ingyen-ceneknek
17.00 RECREATION – Kikapcsolódás – Ifjúsági program
17.30 DES CHIFFRES ET DES LETTRES – Számok és betűk – Nyelvi fejtörőjáték
17.55 BREVES ET METEO – Hírösszefoglaló és időjárásjelentés
18.00 LE GRAND BRAQUET – A nagy bicikli (tv-játék) – A hajdani kerékpárversenyző azt szeretné, hogy unokája a nyomdokaiba lépjen. A fiú azonban jobban érdeklődik egy fiatal lány, Claudia iránt.



19.15 GUSTAVE EIFFEL – A fémépítészettörtője
19.30 PAPIER GLACE – Csillogó papiros – Divat és dekoráció
20.00 MONTAGNE – Hegymászók magazinja
20.30 L'INVENTAIRE DES CAMPAGNES – Vidéki leltár – 5. rész. – Ünnepek és évszakok
21.30 MUSIQUE – Zene
21.40 LE DIVAN – „Kerevet” – Henri Chapier ma esti vendége: Jacques Séguéla
22.00 JOURNAL TELEVISE – TV-Híradó – A francia televízió esti híradójának ismétlése
22.30 METEO EUROPEENNE – Európai időjárásjelentés
22.35 LE MAGAZINE CULTUREL OCEANIQUES – Óceánia kulturális magazinja
23.00 SPORTS LOISIRS – Sport és szabadidő
00.00 DEMANDEZ LA LUNE – Kérdezzük meg a Holdat! – Magazin
01.00 Műsorzárás



00.00 YOUR SCENE – AWAY FROM THE PULSEBEAT – Elszakadás a ritmikus beatzenétől – Egy óra underground zene
01.00 CLUB MTV – New York legjobb táncosai és táncczenészei
01.30 NIGHT VIDEOS – Hajnali videoműsor
07.00 MTV! – Videoműsor, közben MTV News beszámoló, MTV Bullets csemegék és MTV Minutes egypercesek
12.00 REMOTE CONTROL – Vidám vetélkedőműsor
12.30 MTV!
15.30 MARCEL VANTHILT videoclip-összeállítás
17.00 3 FROM 1 AT 5 – Egy művész három legújabb videója
17.15 MAIKEN WEXO videoclip-összeállítás
18.30 CLUB MTV
19.00 MTV AT THE MOVIES – Filmbarátok műsora
19.30 REMOTE CONTROL – Vidám vetélkedőműsor
20.00 XPO – Válogatás a legújabb videoclip-ekből
21.00 RAY COKES videoclip-összeállítás
23.30 YO! – Sophie Bramly vidám showműsora
23.00 MTV AT THE MOVIES – Filmbarátok műsora
23.30 MARCEL VANTHILT videoclip-összeállítás



09.00 Képűjság – 09.05 Ügyelet a rendőrségen – 09.30 Orosz nyelvecke – 10.00 Iskolatévé – 10.30 Játékfilm – 12.00 Hazai tudósítások (ism.) – 13.00 Aktualitások – 13.10 Különprogram – 14.00 Hafliing Szepe – NSZK-film (1953) – 15.35 Willy Fog – 16.00 Am Dam Des – 16.35 Az öt kicsi – 16.55 Mini tévéhíradó – 17.10 Show-érdekségek – 17.40 Mini kvíz – 18.00 Mi – 18.30 Az angyal visszatér – 19.30 Tévéhíradó – 20.00 Sport-hírek – 20.15 Két férfi, egy eset – 21.20 Liebling úr Kreuzbergben – 22.05 Oldalpillantások – 22.15 Trailer – Filmbarátok műsora – 22.45 Három idegenlégős – Amerikai film (1966) – 00.25 Aktualitások – 00.30 Chicago 1930 – 01.15 Hírek



16.40 Akkoriban – 16.45 A Guldenburg-örökség (4) – 17.30 Képek az állatok világából – 18.00 Ügyelet a rendőrségen – 18.30 Kivánságműsor – 19.00 Körzeti műsor – 19.30 Tévéhíradó – 20.00 Kulturális ajánlat
20.15 Diagnózis – 21.00 A hónap könyve – 21.20 Filmújdonságok – 22.00 Tévéhíradó (2) – 22.25 Sport – 22.50 Művészeti érdekességek – Hírek

Március 30. csütörtök



06.30 EUROPEAN BUSINESS CHANNEL – Üzleti, gazdasági, pénzügyi hírek
07.00 THE DJ KAT SHOW – Gyermekműsor
07.05 DENNIS – Vigjátéksorozat
09.30 SKIPPY – Kalandfilmsorozat
10.00 THE LUCY SHOW – Vigjátéksorozat
10.30 NESCAFE UK TOP 50 – Angol slágerlista
11.30 SKY BY DAY – A Sky nappal – Magazinműsor
12.30 THE SULLIVANS – Tévéfilmsorozat
13.00 ANOTHER WORLD – Amerikai teleregény
14.00 LANDSCAPE CHANNEL PROGRAMMES FROM SKY – A Landscape Channel műsorából
15.00 AS THE WORLD TURNS – Megfordul a világ – Tévéfilmsorozat
16.00 LOVING – Szeretet – Tévéfilmsorozat
16.30 FAMILY AFFAIR – Családi ügy – Vigjátéksorozat
17.00 COUNTDOWN – Popzenei műsor
18.00 EUROSPORT – Sporthírek
19.00 EUROSPORT PROGRAMMES ON SKY – Sport
01.45 ARTS CHANNEL PROGRAMMES FROM SKY – Az Arts Channel programjából
04.30 LANDSCAPE CHANNEL PROGRAMMES FROM SKY – Hajnali zene képekkel



07.00 WORLD NEWS AND BUSINESS
08.00 THE MIX – Szórakoztató egyveleg
15.30 TRACKING – Slágerlista
16.30 HOT LINE
18.30 WANTED DEAD OR ALIVE – Sorozat
19.00 FLYING HIGH – Sorozat
20.00 Játékfilm
21.45 WORLD NEWS
22.00 KINO KLUB – THE HORSEMEN – „A lovasok” – Amerikai film (1971) – Az afganisztáni főnemes lovászmesterének fia részt vesz egy öldöklő versenyen, hogy bizonyítsa apjának: férfi a javából. A főszerepben: Omar Sharif.
00.00 THE MIX – Szórakoztató egyveleg

VIDELCO
VIDELCO
VIDELCO
Video Elektronika
Computer
VIDELCO
VIDELCO
VIDELCO
VIDELCO
VIDELCO

A-1070 Wien, Lindengasse 29.
☎ /222/939411, Telex I35042

Lemeztisztítás

Írta: Kenny Lawson

„A mai estét lemezeim törlésére szánom. Leülök és sorban betöltöm a felesleges fájlokat, majd a Scratch paranccsal (OPEN15,8,15"SO:fájlnev") egyenként elvégzem a törlést. Sok dolgom lesz, mert programozás közben mindig újabb verziókat találok ki, a régiekre már nincs szükségem.” – töprengett Kenny Lawson, de mivel nem szereti a felesleges időpocsékolást, megírta azt a C-64-es programot, amely egyetlen billentyű leütésével elvégzi az összes kijelölt fájl törlését.

Az ellenőr segítségével begépelte programot mentjük ki és csak ezután futtassuk!

A képernyőn megjelenő felirat figyelmeztet, helyezük a meghajtóba a tisztítandó lemezt és üssünk le egy billentyűt. A program beolvassa a directoryt. Az első tizenkét fájl nevét kiírja a képernyőre. A kurzor segítségével mozoghatunk le vagy fel, és az „S” (Scratch) billentyűvel kiválaszthatjuk bármelyiket.

Ha tizenkét fájlnál több van a lemezen, az „N” (Next) billentyűvel lapozhatunk tovább, illetve az „L” (Last) billentyűvel visszatérhetünk az előző oldalra.

Ha kiválasztottuk az összes törölendő fájlt, üssünk „E”-t (Execute). Egy utolsó ellenőrzés: biztosan törölni akarunk? „Y” (Yes), „N” (No). Munkánk végeztével a „Q” (Quite) billentyűvel lehet kilépni.

A programban angol nyelvű feliratok olvashatók!

(A RUN nyomán)

```

10 REM MASS FILE DELETER - KENNY LAWS <29
   ON
20 DIM F$(144), DL$(144), DL(144):PRIN <DE
   T CHR$(19)CHR$(19)
30 PRINT CHR$(147)CHR$(17)"INSERT DIS <53
   K TO READ AND PRESS ANY KEY"
40 GET A$:IF A$="" THEN 40 <43
50 POKE 53280,0:POKE 53281,0:PRINT CH <C1
   R$(30)CHR$(147)
60 PRINT "READING DIRECTORY...":GOSU <B4
   B 490:TB=0:CL=214:IF PEEK(65534)=7
   2 THEN 80
70 CL=235:IF PEEK(215)>127 THEN TB=20 <F3
   :SYS 30643
80 NP=NF/12:IF NP<>INT(NP) THEN NP=IN <6A
   T(NP+1)
90 FOR X=1 TO 22+TB:TB$=TB$+CHR$(32): <DB
   NEXT
100 PRINT TB$"[5SPC]OPTIONS":PRINT :PR <2F
   INT TB$"TOTAL FILES ON"
110 PRINT TB$"THIS DISK ="NF:PRINT :PR <B0
   INT TB$"NUMBER":PRINT TB$"OF PAGES
   ="NP:PRINT
120 PRINT :PRINT TB$"N' FOR NEXT PAGE <CF
   ":PRINT :PRINT TB$"L' FOR LAST PA
   GE"
130 PRINT :PRINT TB$"S' TO SCRATCH":P <6A
   RINT :PRINT TB$"E' TO EXECUTE":PR
   INT
140 PRINT TB$"Q' TO QUIT":PRINT :PRIN <F8
   T :PRINT TB$"[2SPC]SELECT OPTION"
150 PN=0:PRINT CHR$(5):GOSUB 360 <49
160 GET A$:IF A$="" THEN 160 <F6
170 IF A$=CHR$(17) AND PEEK(CL)<22 THE <D2
   N GOSUB 310:GOTO 160
180 IF A$=CHR$(17) AND PEEK(CL)=22 THE <D4
   N GOSUB 340:GOTO 160
190 IF A$=CHR$(145) AND PEEK(CL)=0 THE <DF
   N GOSUB 350:GOTO 160

```

```

200 IF A$=CHR$(145) AND PEEK(CL)>1 THE <A3
   N GOSUB 320:GOTO 160
210 IF A$="Q" THEN PRINT CHR$(147)"PRO <06
   GRAM TERMINATED. NO FILE SCRATCHE
   D.":END
220 IF A$="S" THEN DL=1+(PEEK(CL)/2)+( <FD
   PN*12):GOSUB 290:GOTO 160
230 IF A$="E" AND FS THEN X=1:GOTO 390 <BB
240 IF A$="L" AND PN=0 THEN 160 <DE
250 IF A$="L" THEN PN=PN-1:GOSUB 360:G <BC
   OTO 160
260 IF A$="N" AND PN=NP-1 THEN 160 <5B
270 IF A$="N" THEN PN=PN+1:GOSUB 360 <75
280 GOTO 160 <E6
290 IF DL(DL)<>0 OR LEN(FI$(DL))>16 TH <AB
   EN RETURN
300 FS=FS+1:DL(DL)=1:DL$(FS)=FI$(DL):R <01
   ETURN
310 PRINT CHR$(157)CHR$(32):PRINT :PRI <9E
   NT SPC(TB)CHR$(62);:RETURN
320 PRINT CHR$(157)CHR$(32):PRINT CHR$ <B3
   (145)CHR$(145)CHR$(145);
330 PRINT SPC(TB)CHR$(62);:RETURN <7F
340 PRINT CHR$(157)CHR$(32)CHR$(19)SPC <17
   (TB)CHR$(62);:RETURN
350 PRINT CHR$(157)CHR$(32):POKE CL,21 <23
   :PRINT :PRINT SPC(TB)CHR$(62);:RET
   URN
360 PRINT CHR$(19);:FOR X=1 TO 24:PRIN <31
   T TB$:NEXT :PRINT CHR$(19);
370 FOR G=PN*12+1 TO G+11:PRINT TAB(TB <9C
   +2)FI$(G):PRINT :NEXT
380 PRINT CHR$(19)SPC(TB)CHR$(62);:RET <94
   URN
390 PRINT CHR$(147);:FOR T=X TO X+21:P <B7
   RINT DL$(T):NEXT :IF T>FS THEN 430
400 PRINT :PRINT SPC(4+TB)"PRESS SPACE <79
   BAR FOR MORE FILES"
410 GET A$:IF A$=CHR$(32) THEN X=X+22: <9D
   GOTO 390
420 GOTO 410 <3C
430 PRINT :PRINT SPC(2+TB)"OKAY TO SCR <AB
   ATCH THESE FILES?[3SPC](Y/N)"
440 GET A$:IF A$="N" THEN A$="Q":GOTO <8C
   210
450 IF A$<>"Y" THEN 440 <2A
460 OPEN 15,8,15:FOR X=1 TO FS:PRINT C <4F
   HR$(147)"DELETING "DL$(X)
470 PRINT# 15,"S0:"+DL$(X):NEXT :CLOSE <D3
   15
480 PRINT CHR$(147)"PROGRAM TERMINATED <1B
   ."FS"FILES SCRATCHED.":END
490 CLOSE 15:OPEN 15,8,15:CLOSE 8:OPEN <18
   8,8,8,"#":TR=18:SE=1:FL=0
500 GOSUB 620:FOR CT=1 TO 8:F$="" :FOR <00
   X=1 TO 30:GET #8,D$:F$=F$+LEFT$(D$
   +CHR$(0),1)
510 NEXT X:IF CT<>8 THEN GET #8,A$,B$ <1B
520 NF=NF+1:FI$(NF)=F$:NEXT CT:IF SE<> <84
   255 THEN 500
530 CLOSE 8:CLOSE 15:NF=NF-1:FOR X=1 T <7D
   O NF:F=0:A=0:FOR Y=5 TO 19
540 IF ASC(LEFT$(FI$(X),1))<129 THEN D <B7
   L(X)=1:Y=19:GOTO 570
550 IF MID$(FI$(X),Y,1)=CHR$(160) THEN <82
   A=Y-4:F=1:Y=19:GOTO 570
560 IF F=0 AND Y=19 THEN A=16 <64
570 NEXT Y:FI$(X)=MID$(FI$(X),4,A):NEX <84
   T X
580 FOR X=1 TO NF:IF LEN(FI$(X)) THEN <84
   600
590 F=1:FOR Y=X TO NF:FI$(Y)=FI$(Y+1): <06
   NEXT :NF=NF-1
600 NEXT X:IF F THEN F=0:GOTO 580 <B9
610 RETURN <BC
620 PRINT# 15,"U1:"8;0;TR;SE:GET #8,A$ <C4
   ,B$:SE=ASC(B$+CHR$(0)):RETURN

```

Képújság TVC-re

I. rész

Írta: Tombor Márton

A TVC iskolaszámítógépnek nagyszerűen bevált, ezt bizonyítja, hogy egyre több általános- és középiskolában található belőle néhány példány. Elsősorban nekik szánjuk ezt a programot, de hasznosítható bárhol, ahol van egy TVC, és a faliújságot vagy egyéb hagyományos hírközlési formát korszerűbb médiára kívánják cserélni.

A program 10 oldalnyi híryanag szerkesztésére, elmentésére, visszatöltésére és megjelenítésére ad lehetőséget. Az oldalak fejlécei a 210-300. sorokban találhatóak, ezeket ízlésünknek megfelelően írjuk felül. A főmenüből a botkormányral és a RETURN billentyűvel választhatunk, az egyéb információkat a program maga mondja el.

Most a program első részletét közöljük.

(folytatjuk)

```

1 !*** K E P U J S A G   1 . R E S Z ***
10 CLS:GRAPHICS 4 :POKE 2920,255:POKE 2850,
  255
20 !*****KEZDO ERTEKEK*****
30 LOMEM 14450:POKE 2842,127
40 SET BORDER 5;MODE 3
50 GOSUB 2130
60 !*****KEZDO KEPERNYO*****
70 SET PALETTE 84,65,68,16
80 SET INK 2
90 PRINT STRING$(32,160);
100 SET INK 0;PAPER 2
110 PRINT AT 2,8:"ISKOLAI KEPUJSAG"
120 SET INK 3;PAPER 0
130 PRINT AT 3,9:"hirek-esemenyek"
140 SET INK 1
150 PRINT STRING$(32,161);
160 RESTORE 1590: I=49603: GOSUB 1550
170 RESTORE 1860: I=49653: GOSUB 1550
180 X=USR(13053) ! nullazas
190 DIM M$(14)*20,A$*20,CIM(10)
200 DEF Q=((Y-10)*32+(X-1))+CIM(U)
210 M$(1)="S P O R T." :CIM(1)=6639
220 M$(2)="H I R E K." :CIM(2)=7089
230 M$(3)="Esemenyek." :CIM(3)=7539
240 M$(4)=" FEJLEC " :CIM(4)=7989
250 M$(5)=" FEJLEC " :CIM(5)=8439
260 M$(6)=" FEJLEC " :CIM(6)=8889
270 M$(7)=" FEJLEC " :CIM(7)=9339
280 M$(8)=" FEJLEC " :CIM(8)=9789
290 M$(9)=" FEJLEC " :CIM(9)=10239
300 M$(10)=" FEJLEC " :CIM(10)=10689
310 M$(11)=" Beolvasas "
320 M$(12)="Szerkesztes"
330 M$(13)=" Felvetel "
340 M$(14)=" KEPUJSAG "
350 PRINT AT 8,1:"Toltse be magnorol a szove
  get!":GOTO 1220
360 !*****MENU KIIRASA*****
370 FOR I=M1 TO M2
380 A$=M$(I):W=LEN(A$)
390 FOR Z=1 TO W
400 FOR X=25 TO Z+10 STEP -1
410 PRINT AT I+7,X:A$(Z); " "
420 NEXT X,Z,I
430 SET INK 3;PAPER 0:PRINT AT 23,7:"Valaszt
  as='return'"
440 !*****MENU VALASZTAS*****
450 I=M1
460 A$=INKEY$
470 IF A$=CHR$(5) AND I>M1 THEN I=I-1:SET PA
  PER 0;INK 2:PRINT AT I+8,11:M$(I+1);
480 IF A$=CHR$(24) AND I<M2 THEN I=I+1:SET P
  APER 0;INK 2:PRINT AT I+6,11:M$(I-1);
490 SET PAPER 2;INK 0

```

```

500 PRINT AT I+7,11:M$(I) ;
510 IF A$=CHR$(13) THEN U=I:SET PAPER 0:RETU
  RN
520 GOTO 460
530 !*****Kepernyo torles*****
540 SET INK 3;STYLE RND(15)+1
550 FOR I=10 TO 1010 STEP 10:PLOT,10,10;I,70
  0;1010,700;1010-I,10;:NEXT
560 SET INK 2
570 FOR I=10 TO 700 STEP 10:PLOT,10,I;1010,I
  ;:NEXT
580 !*****
590 FOR I=1 TO 18
600 PRINT AT 7,1:CHR$(25)
610 NEXT I
620 RETURN
630 !*****KIIRO RUTIN*****
640 GOSUB 530
650 Z=CIM(U)
660 PRINT AT 8,11:M$(U)
670 SET INK 3
680 PRINT AT 9,10:STRING$(10,155)
690 SET INK 1
700 X=USR(13106,Z)
710 GET
720 RETURN
730 !*****SZOVEGSZERKESZTO*****
740 GOSUB 580
750 SET INK 3:PRINT AT 7,1:" Használható 'ES
  C','RET','DEL'"
760 SET INK 2
770 PRINT AT 8,11:M$(U):A=CIM(U)
780 SET INK 3
790 PRINT AT 9,10:STRING$(10,155)
800 SET INK 1
810 A=CIM(U)
820 M=USR(13095,A)
830 X=1:Y=10
840 SET INK 1:PRINT AT Y,X:CHR$(160)
850 A$=INKEY$:IF A$="" THEN PRINT AT Y,X:" "
  :GOTO 840
860 SET INK 2
870 IF A$=CHR$(27) THEN GOSUB 950:GOTO 960
880 IF A$=CHR$(13) AND Y<23 THEN GOSUB 950:X
  =1:Y=Y+1:GOTO 840
890 IF A$=CHR$(8) THEN X=X-1:PRINT AT Y,X:"
  ":POKE Q,32:GOTO 840
900 PRINT AT Y,X:A$=Z:ORD(A$):POKE Q,Z:P=P+1
910 IF X<33 THEN X=X+1
920 IF X=33 AND Y<24 THEN Y=Y+1:X=1
930 IF X=30 AND Y=23 THEN GOSUB 950:PRINT AT
  7,8:"BETELT A LAP !":GOTO 960
940 GOTO 840
950 PRINT AT Y,X:" ":POKE Q,32:RETURN
960 GOSUB 580
970 PRINT AT 8,11:M$(U)
980 SET INK 3
990 PRINT AT 9,10:STRING$(10,155)
1000 SET INK 1
1010 X=USR(13106,A)
1020 SET INK 2:PRINT AT 7,1:" Ellenorzes: M
  egfelel ? i_n "
1030 GET A$:IF A$="i" OR A$="I" THEN RETURN
1040 GOTO 730
1050 !*****FORUTIN*****
1060 SET INK 2
1070 X=USR(13044)
1080 M1=11:M2=14
1090 GOSUB 360! FOMENU kiiras
1100 IF U=11 THEN GOTO 1220! LOAD
1110 IF U=13 THEN GOTO 1310! SAVE
1120 IF U=12 THEN GOTO 1410! SZERKESZ:0
1130 GOSUB 530
1140 Z=3:M1=1:M2=10
1150 GOSUB 360:GOSUB 630:GOSUB 580
1160 SET INK 1
1170 PRINT AT 8,11:"Olvas meg ? i_n"
1180 SET INK 2
1190 GET A$:IF A$="n" OR A$="N" THEN GOSUB 58
  0:GOTO 1080
1200 GOTO 1140
1210 !***** load *****
1211 !*** F O L Y T . K O V . ***

```

Tartalomjegyzék

Atari 800XL

Írta: Ugróczy Csaba

Az alábbi program megjeleníti a lemez tartalomjegyzékét, és a kiválasztott programot be is tölti.

Elindítása után először a lemezt kéri a DI egységbe, majd kiírja a lemezen levő fájlok listáját. A program kezeléséhez a funkcióbillentyűk és a botkormány (mindkét portról!) egyaránt használható. Szükség esetén a program a HELP gombbal indítható újra.

```

0 REM ***** <AE
1 REM **[20SPC]** <LN
2 REM **[2SPC]TARTALOM JEGYZEK[2SPC] <DL
**
3 REM **[20SPC]** <LP
4 REM **[20SPC]** <MA
5 REM ** (c) Ugróczy Csaba ** <KN
6 REM **[10SPC]1988[6SPC]** <JM
7 REM ***** <AL
8 DIM A$(30),B$(30) <HB
9 CLOSE #1:OPEN #1,4,0,"K":POKE 732 <NF
,0
10 REM *** Cimkep *** <JK
11 GRAPHICS 17:POKE 752,1:POKE 712,3 <BF
7:POKE 711,67:POKE 710,78:POKE 709,2
16:POKE 708,25:POKE 201,5
12 SOUND 0,0,0,0 <DA
20 ? #6: ? #6: ? #6, "*****": ? #6 <ID
, "[8SPC]"
30 ? #6, "tartalom" <CD
40 ? #6, "[8SPC]" <MA
45 ? #6, "[INV]jegyzek [INV]" <NO
50 ? #6, "[8SPC]" ? #6, "*****" <KH
60 ? #6: ? #6: ? #6, "teve be a mesfe <KG
le- lo lemezt az [INV]1-ES[INV]"
70 ? #6, "[INV]MEGHAJTOBAC[INV] . maj <LJ
d[3SPC]NYOMJON:"
80 ? #6, "[INV]start-0T[INV]" <HN
90 IF PEEK(53279)=6 THEN GOTO 100 <OE
91 IF STRIG(0)=0 THEN GOTO 100 <GJ
92 IF STRIG(1)=0 THEN GOTO 100 <GL
93 GOTO 90 <AO
100 GRAPHICS 0:POKE 752,1:POKE 712,2 <II
16:POKE 709,29:POKE 82,2: ?
105 POKE 40000,209:FOR X=40001 TO 40 <FE
038:POKE X,210:NEXT X:POKE 40039,197
110 FOR X=40079 TO 40919 STEP 40:POK <PC
E X,252:NEXT X:POKE 40959,195
120 FOR X=40950 TO 40921 STEP -1:POK <NG
E X,210:NEXT X:POKE 40920,218
130 FOR X=40880 TO 40040 STEP -40:PO <FP
KE X,252:NEXT X:POSITION 10,2: ? "Lem
ez tartalom"
140 POSITION 10,3: ? "[14CTRL-M]" <DN
150 POKE 2,6: ? <NC
155 TRAP 9:CLOSE #2:OPEN #2,6,0,"D:* <PP
.*"
159 REM *** Kiiras *** <OC
160 Y=5:X=7:TRAP 260 <HB
170 FOR I=1 TO 18:GET #2,A:A$(I,I)=C <FO
HR$(A):NEXT I
190 Y=Y+1:IF X=7 AND Y=19 THEN Y1=Y: <NF
Y=6:X=22
210 IF X=22 AND Y=18 THEN GOTO 260 <ON
220 IF X=7 THEN B$(1,8)=A$(3,10):B$( <GL
9,9)="":B$(10,12)=A$(11,13):B$(13,1
3)="":B$(14,14)="I"
230 IF X=22 THEN B$(1,8)=A$(3,10):B$ <LG
(9,9)="":B$(10,12)=A$(11,13):B$(13,
14)="[2SPC]"

```

```

240 POSITION X,Y: ? B$:A$=" ":B$=" " <AI
250 GOTO 170 <GI
260 IF X=7 THEN Y1=Y:Y2=0:GOTO 269 <II
261 IF X=22 THEN Y2=Y <HB
269 POSITION 6,20: ? "[ESC]CTRL-INS] <JP
[INV]SELECT[INV]ESC]CTRL-DEL] ESC
]CRIGHT] Valasztas (le)"
270 POSITION 6,21: ? "[ESC]CTRL-INS] <ON
[INV]START [INV]ESC]CTRL-DEL] ESC
]CRIGHT] Betoltes"
280 POSITION 6,22: ? "[ESC]CTRL-INS] <OG
[INV]HELP[2SPC][INV]ESC]CTRL-DEL]C
]SPC]U: ? ]CRIGHT] Ujra inditas"
290 POKE 40925,216:FOR I=40885 TO 40 <CD
805 STEP -40:POKE I,252:NEXT I:POKE
40765,209
300 FOR I=40766 TO 40790:POKE I,210: <DO
NEXT I:POKE 40791,197:FOR I=40831 TO
40911 STEP 40:POKE I,252:NEXT I
305 POKE 40951,216 <IP
310 Y=6:X=7:A$=" ":A$(1,2)="D":TRAP <NG
10
320 POSITION X-1,Y: ? "[ESC]SETTAB] <EM
:POSITION X+12,Y: ? "[ESC]CLR TAB]"
325 IF PEEK(732)=17 THEN GOTO 9 <IB
330 IF STICK(0) < 15 OR STICK(1) < 15 <BA
OR PEEK(53279)=5 THEN POSITION X-1,Y
: ? " ":POSITION X+12,Y: ? " ":Y=Y+1
340 IF X=7 AND Y > Y1 AND Y2=0 THEN Y= <KM
6
345 IF X=7 AND Y=Y1 AND Y2 < 0 THEN X <CA
=22:Y=6
350 IF X=22 AND Y > Y2 THEN POSITION X <JE
-1,Y: ? " ":POSITION X+12,Y: ? " ":X=7
:Y=6
360 IF STRIG(0)=0 OR STRIG(1)=0 OR P <EJ
EEK(53279)=6 THEN GOTO 500
370 FOR L=1 TO 40:NEXT L:SOUND 0,200 <NC
,10,10
380 POSITION X-1,Y: ? "[ESC]RIGHT]" <FC
POSITION X+12,Y: ? "[ESC]LEFT]"
385 IF PEEK(732)=17 THEN GOTO 9 <IH
390 IF STICK(0) < 15 OR STICK(1) < 15 <BG
OR PEEK(53279)=5 THEN POSITION X-1,Y
: ? " ":POSITION X+12,Y: ? " ":Y=Y+1
400 IF X=7 AND Y > Y1 AND Y2=0 THEN Y= <KJ
6
405 IF X=7 AND Y=Y1 AND Y2 < 0 THEN X <BN
=22:Y=6
410 IF X=22 AND Y > Y2 THEN POSITION X <JB
-1,Y: ? " ":POSITION X+12,Y: ? " ":X=7
:Y=6
420 IF STRIG(0)=0 OR STRIG(1)=0 OR P <EG
EEK(53279)=6 THEN GOTO 500
430 FOR L=1 TO 50:NEXT L:SOUND 0,0,0 <AM
,0
440 GOTO 320 <GG
500 B=0:FOR I=X TO X+11:LOCATE I,Y,A <IC
:B=B+1:B$(B,B)=CHR$(A):NEXT I
510 IF B$(10,12)="[3SPC]" THEN A$(3, <IF
10)=B$(1,8):GOTO 700
520 IF B$(10,12) < "[3SPC]" THEN FOR <DD
I=1 TO 8
530 IF B$(I,I) < " " THEN A$(I+2,I+2) <NF
=B$(I,I):NEXT I:A$(11,11)="":A=12
540 IF B$(I,I)=" " THEN A$(I+2,I+2)= <IJ
":A=I+3
550 FOR I=10 TO 12:IF B$(I,I) < " " T <NA
HEN A$(A,A)=B$(I,I):A=A+1:NEXT I:GOT
0 700
560 IF B$(I,I)=" " THEN GOTO 700 <BP
700 POKE 752,1: ? CHR$(125): ? : ? : <IF
? "[3SPC]LOADING "
710 FOR I=1 TO LEN(A$): ? CHR$(ASC(A$ <FP
(I,I))+128):NEXT I: ? "[INV]...[INV]
"
720 RUN A$ <PD

```

Helycsere

**Taktika és logika kell
e klasszikus játékhoz**

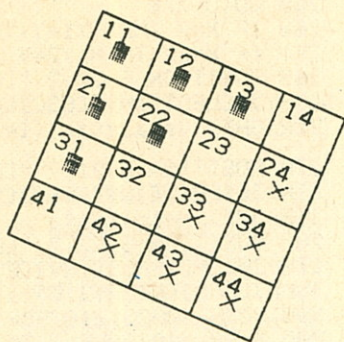

Írta: Pethes Endre

A 6x6-os mező két átellenes sarkában helyezkednek el a két játékos bábu.

Feladat: az x-eknek el kell foglalniuk a négyzetek eredeti állásait, a négyzeteknek ugyanezen a feladata fordítva. A bábuk előre egyenesen és ferdén jobbra-balra mozgathatók, hátrafelé csak egyenesen. Az nyer, aki először lesz kész!

```

0 REM HELYCSERE - PETHES ENDRE C=16 <1E
  & PLUS/4
10 COLOR 0,2,7:COLOR 1,6,6:COLOR 4,9, <0C
  3:GRAPHIC 0,1:A=3325:B=2301:VOL 8
20 A$="[C=/A][3SH/*][C=/R][3SH/*][C=/ <32
  R][3SH/*][C=/R][3SH/*][C=/S]"
30 B$="[SH/-][3SH/SPC][SH/-][3SH/SPC] <BC
  [SH/-][3SH/SPC][SH/-][3SH/SPC][SH/
  -]"
40 C$="[C=/Q][3SH/*][SH/+][3SH/*][SH/ <A4
  +][3SH/*][SH/+][3SH/*][C=/W]"
50 D$="[C=/Z][3SH/*][C=/E][3SH/*][C=/ <0E
  E][3SH/*][C=/E][3SH/*][C=/X]"
60 CHAR ,11,4,A$:CHAR ,11,5,B$:CHAR , <D2
  11,6,B$:CHAR ,11,7,B$:CHAR ,11,8,C
  $
70 CHAR ,11,9,B$:CHAR ,11,10,B$:CHAR <84
  ,11,11,B$:CHAR ,11,12,C$:CHAR ,11,
  13,B$
80 CHAR ,11,14,B$:CHAR ,11,15,B$:CHAR <CE
  ,11,16,C$:CHAR ,11,17,B$:CHAR ,11
  ,18,B$
90 CHAR ,11,19,B$:CHAR ,11,20,D$ <DC
100 PRINT "[CNTRL/4]":CHAR ,12,5,"11[2 <72
  RIGHT]12[2RIGHT]13[2RIGHT]14"
110 PRINT "[CNTRL/4]":CHAR ,12,9,"21[2 <E0
  RIGHT]22[2RIGHT]23[2RIGHT]24"
120 PRINT "[CNTRL/4]":CHAR ,12,13,"31[ <9E
  2RIGHT]32[2RIGHT]33[2RIGHT]34"
130 PRINT "[CNTRL/4]":CHAR ,12,17,"41[ <8C
  2RIGHT]42[2RIGHT]43[2RIGHT]44"
140 FOR I=0 TO 8 STEP 4:POKE A+I,160:P <EF
  OKE B+I,82:NEXT
150 FOR I=0 TO 4 STEP 4:POKE A+160+I,1 <11
  60:POKE B+160+I,82:NEXT
160 POKE A+320,160:POKE B+320,82 <DF
170 V=3809:V1=V-1024:FOR I=0 TO 8 STEP <E6
  4:POKE V+I,86:POKE V1+I,70:NEXT
180 V=3653:V1=V-1024:FOR I=0 TO 4 STEP <AE
  4:POKE V+I,86:POKE V1+I,70:NEXT
190 POKE 3497,86:POKE 3497-1024,70 <A1
200 A$="[CNTRL/9]":COLOR 1,3,5:CHAR , <DD
  1,19,"1.":CHAR ,4,19,A$:PRINT "[CN
  TRL/0]"
210 CHAR ,1,21,"[14SPC]" <C3
220 CHAR ,1,23,"[12SPC]" <B3
230 CHAR ,0,21,"":INPUT "HONNAN";X <90
240 X$=STR$(X):L$=MID$(X$,2,1):L=VAL(L <AD
  $)
250 R$=RIGHT$(X$,1):R=VAL(R$) <14
260 S=A+((L-1)*160)+((R-1)*4):SS=PEEK( <93
  S):IF SS<>160 OR SS=32 THEN 200:EL
  SE 270

```

```

270 CHAR ,0,23,"":INPUT "HOVA";Y <B7
280 Q=X-Y:IF Q=1 OR Q=-1 OR Q=-9 OR Q= <22
  -10 OR Q=-11 OR Q=10 THEN 290:ELSE
  200
290 Y$=STR$(Y):L1$=MID$(Y$,2,1):L1=VAL <A9
  (L1$)
300 R1$=RIGHT$(Y$,1):R1=VAL(R1$) <39
310 Z=A+((L1-1)*160)+((R1-1)*4):GOTO 4 <19
  60
320 GOSUB 660:POKE S,32:POKE Z,160:POK <5F
  E Z-1024,82:GOTO 500
330 A$="[SH/V]":COLOR 1,7,4:CHAR ,1,19 <73
  ,"2.":CHAR ,4,19,A$
340 CHAR ,1,21,"[14SPC]" <3B
350 CHAR ,1,23,"[10SPC]" <9D
360 CHAR ,0,21,"":INPUT "HONNAN";X <39
370 X$=STR$(X):L$=MID$(X$,2,1):L=VAL(L <34
  $)
380 R$=RIGHT$(X$,1):R=VAL(R$) <8F
390 S1=A+((L-1)*160)+((R-1)*4):S2=PEEK <C7
  (S1):IF S2<>86 OR S2=32 THEN 330:EL
  SE 400
400 CHAR ,0,23,"":INPUT "HOVA";Y <D0
410 Q=X-Y:IF Q=1 OR Q=-1 OR Q=9 OR Q=1 <A7
  0 OR Q=11 OR Q=-10 THEN 420:ELSE 3
  30
420 Y$=STR$(Y):L1$=MID$(Y$,2,1):L1=VAL <00
  (L1$)
430 R1$=RIGHT$(Y$,1):R1=VAL(R1$) <91
440 W=A+((L1-1)*160)+((R1-1)*4):GOTO 4 <A4
  80
450 GOSUB 660:POKE S1,32:POKE W,86:POK <58
  E W-1024,70:GOTO 570
460 Z1=PEEK(Z):IF Z1=96 OR Z1=32 THEN <3C
  320:ELSE POKE S,160:POKE S-1024,82
470 SOUND 3,169,10:GOTO 200 <50
480 W1=PEEK(W):IF W1=96 OR W1=32 THEN <6D
  450:ELSE POKE S1,86:POKE S1-1024,7
  0
490 SOUND 3,596,20:SOUND 1,596,20:GOTO <E9
  330
500 P=PEEK(3809):IF P=160 THEN 510:ELS <B9
  E 330
510 P=PEEK(3813):IF P=160 THEN 520:ELS <5A
  E 330
520 P=PEEK(3817):IF P=160 THEN 530:ELS <6C
  E 330
530 P=PEEK(3653):IF P=160 THEN 540:ELS <BC
  E 330
540 P=PEEK(3657):IF P=160 THEN 550:ELS <45
  E 330
550 P=PEEK(3497):IF P=160 THEN 560:ELS <09
  E 330
560 CHAR ,20,22,"[FLASH-ON]NYERT:1":CH <73
  AR ,20,23,"[CNTRL/9][7SPC]":GOTO 6
  40
570 Q=PEEK(3325):IF Q=86 THEN 580:ELSE <65
  200
580 Q=PEEK(3329):IF Q=86 THEN 590:ELSE <7F
  200
590 Q=PEEK(3333):IF Q=86 THEN 600:ELSE <29
  200
600 Q=PEEK(3485):IF Q=86 THEN 610:ELSE <01
  200
610 Q=PEEK(3489):IF Q=86 THEN 620:ELSE <1B
  200
620 Q=PEEK(3645):IF Q=86 THEN 630:ELSE <05
  200
630 CHAR ,20,22,"[FLASH-ON]NYERT:2":CH <F6
  AR ,20,23,"[CNTRL/9][7SPC]":GOTO 6
  40
640 FOR K=1 TO 3:SOUND 1,739,20:SOUND <1E
  1,685,5:SOUND 1,739,30:SOUND 1,685
  ,5:NEXT
650 SOUND 1,810,30:END <AA
660 SOUND 1,770,10:SOUND 2,810,10:RETU <0F
  RN
670 REM **** VEGE **** <ED

```

Csík a képernyőn

Írta: Horváth Ákos

Nem akármilyen csíkról van szó! A kereten és a háttéren keresztülhúzó, pontosan egy karakter szélességű csík egy gépi kódú program eredménye, amit tetszés szerinti képernyősorra pozícionálhatunk. Kiemelhetünk sorokat, vagy egy komfortos menü részeként használhatjuk.

A csík bekapcsolása: SYS 49152, kikapcsolása: SYS 49231.

Színének meghatározása: POKE 49208, SZ; ahol SZ egy 0 és 255 közé eső szám, a színekód.

A csík pozíciója: POKE 53266,P, ahol $P = 50 + 8 * \text{SOR}$. A „SOR” egy 0 és 24 közé eső szám.

A háttér és a keret színe: POKE 49221,SZ, ahol SZ egy 0 és 255 közé eső szám.

A programhoz csatolt bemutató (demo) egy alkalmazási lehetőséget mutat be. Soronként törli a képernyőt, miközben a csík sorról sorra ugrál, és különböző színeket vesz fel.

```

1 REM ***** CSIK A KEPERNYON ***** <A6
2 REM ** ** ** <81
3 REM ** ** ** <62
4 REM ** ** ** IRTA: ** <74
5 REM ** ** ** ** ** <22
6 REM ** ** ** HORVATH AKOS ** <80
7 REM ** ** ** ** ** <E2
8 REM ** ** ** ** ** <C2
10 REM ** TEC-IMEX / TIGERSOFT ** <BB
20 REM ***** <89
25 REM * FOPROGRAM * <31
30 REM INDITAS: SYS 49152 <DC
35 REM KIKAPCSOLAS: SYS 49231 <9E
40 REM KEPERNYO SZINE: POKE 49221,X <46
45 REM CSIK POZICIOJA: POKE 53266,Y <9D
50 REM CSIK SZINE: POKE 49208,Z <03
55 REM ***** <8A
60 FOR A=0 TO 113:READ X:POKE A+49152 <CC
,X:S=S+X:NEXT
65 IF S<>13180 THEN PRINT "HIBA A DAT <1F
A SORBAN!":END
70 PRINT "OK." <BE
75 DATA 120,173,14,220,41,254 <90
80 DATA 141,14,220,173,26,208 <CF
85 DATA 9,1,141,26,208,169 <F4
90 DATA 47,160,192,141,20,3 <4E
95 DATA 140,21,3,173,17,208 <DC
100 DATA 41,127,141,17,208,169 <23
105 DATA 50,141,18,208,169,255 <2E
110 DATA 141,25,208,88,96,173 <E8
115 DATA 25,208,41,1,141,25 <12
120 DATA 208,169,1,160,92,141 <60
125 DATA 33,208,141,32,208,136 <6E
130 DATA 208,253,160,0,140,33 <11
135 DATA 208,140,32,208,76,49 <D1
140 DATA 234,120,173,14,220,9 <EA
145 DATA 1,141,14,220,173,26 <48
150 DATA 208,41,254,141,26,208 <6B
155 DATA 169,49,160,234,141,20 <5D
160 DATA 3,140,21,3,169,255 <13
165 DATA 141,25,208,88,96,0 <04
170 REM <E4
175 REM * DEMO * <A7
180 REM <25
185 SYS 49152:CO=49208:CL=59903:X=0:REST <A3
ORE
186 READ A:IF A<>-1 THEN 186 <3E
187 DATA -1 <D3

```

```

190 DATA 0,11,11,11,12,12,12,15,15,15, <42
1,1,1,1,1,15,15,15,12,12,12,11,11,
11,0
195 POKE CO,0:SYS S <0D
200 FOR A=50 TO 242 STEP 8:READ D:POKE <FB
CO,D:POKE 53266,A:FOR T=1 TO 15:N
EXT T
205 POKE 781,X:SYS CL:X=X+1:NEXT A <2F

```

Öröknaptár

Írta: Horváth Ákos

A program utolsó három sorában van az a szubrutin, amely 1582-től 2499-ig tetszőleges dátumról megmondja, hogy a hét melyik napjára esett.

Bemenő adatként az E, H, N változóban kell megadni az évet, a hónapot, a napot. Indítás: GOSUB 1000. A rutin hívása után a K változó a nap sorszámát tartalmazza, 0 – hétfő, 6 – vasárnap.

A bemutató részben azt is megmondja a program, hogy két időpont között hány nap telt el. A szubrutin először a dátumot (év, hónap, nap) átszámolja napokra, természetesen figyelembe véve a szökőéveket is. Ez az érték az S változóba kerül. Nem kell mást tenni, mint a két időpont értékének különbségét venni. Ezt a főprogram végzi el.

```

0 REM ***** <03
5 REM ** ** ** ÖROKNAPTAR ** <4F
10 REM** ** ** <E1
15 REM** ** ** IRTA: ** <2A
20 REM** ** ** <41
25 REM** ** ** HORVATH AKOS ** <EB
30 REM** ** ** <12
35 REM** ** ** <E3
40 REM** TEC-IMEX / TIGERSOFT ** <56
45 REM***** <31
50 POKE 53280,0:POKE 53281,0:PRINT "[ <33
SH/CLR][CNTRL/4]ÖROKNAPTAR[DOWN]"
65 PRINT "1582.10.15-TOL 2499.12.31-I <7F
G SZAMOLOK![DOWN]"
70 PRINT "A DATUMOKAT 'EV,HONAP,NAP' <60
FORMABAN":PRINT "KEREM !"
80 DATA HETFO,KEDD,SZERDA,CSUTORTOK,P <5E
ENTEK,SZOMBAT,VASARNAP
90 FOR A=0 TO 6:READ N$(A):NEXT :INPU <DA
T "[DOWN] ELSO IDOPONT[3SPC]:";E1,
H1,N1
120 INPUT "[DOWN] MASODIK IDOPONT :";E <6B
2,H2,N2
140 N=N1:H=H1:E=E1:GOSUB 1000:S1=S <8C
145 PRINT "[DOWN]"E1"[LEFT]. "H1"[LEFT] <12
."N1"[LEFT]. [SH/SPC]"N$(K)
160 N=N2:H=H2:E=E2:GOSUB 1000:S2=S <62
220 PRINT E2"[LEFT]. "H2"[LEFT]. "N2"[LE <2C
FT]. "N$(K)
225 PRINT "KOZOTTUK "S2-S1"NAP VAN." <E4
990 END <24
1000 IF H<3 THEN E=E-1:H=H+12 <DC
1010 S=INT(365.25*E)-INT(E/100)+INT(E/4 <D4
00)+31*(H-1)-INT(.4*H+2.3)+N
1020 E=S+1721060:K=E-INT(E/7)*7:RETURN <2A

```

Új karakterbeviteli eljárás Atari XL-re; botkormánykezelő

\$009 ATARI 800XL – INKEY\$ HELYETT

Az Atari 800XL gépen a billentyűzetet a GET utasítással lehet leolvasni. Ekkor a gép leáll és vár, amíg egy billentyűt le nem nyomunk.

Az INKEY\$ függvényt (melynek lényege, hogy azonnal továbbfut) nem valósították meg, kis ügyeskedéssel azonban helyettesíthetjük.

A 764-es (&02FC) címen egy kódot találhatunk (ez nem ASCII kód!) vagy pedig 255-öt. Ez utóbbi azt jelzi, hogy nincs lenyomott billentyű. A 0–63 közötti kódok az egyes billentyűket képviselik (l. a táblázatot). A 64–127 kódok ugyanezen billentyűk, de a SHIFT-tel együtt. A CTRL-os billentyűk jelzése a 128–191 érték, ráadásul így lehetőség van a CTRL + SHIFT kombinációk vizsgálatára is, ezt a 192–255 közötti értékű kód jelzi.

Ha a tényleges ASCII kódot szeretnénk megkapni, a gép tartalmaz egy táblázatot a 0–191 kódú billentyű-kombinációkra. Ez a táblázat a 64337 (&FB51) címen kezdődik. Az érvénytelen kódokat (pl. CTRL-9) a 128-as érték jelzi. BILL = PEEK(64337 + PEEK(764)) utasítással leolvashatjuk a táblázatot.

Arra ügyeljünk, hogy a 764-es cím nem törlődik, kiolvasás után nekünk kell POKE 764,255 utasítással törölni, másként mindig ugyanazt az értéket őrzi, egészen addig, amíg új billentyűt le nem nyomunk.

Akinek hiányzik az INKEY\$, a következő, kissé összetett utasítássor teljesen megvalósítja (az INKEY\$ itt egy string, a felhasználás előtt DIMenzionálni kell I karakter hosszúnak!).

```
INKEY$ = "" : IF PEEK(764) 192 THEN
INKEY$ = CHR$(PEEK(64337 + PEEK(764))) : POKE
764,255 : IF
INKEY$ = CHR$(128) THEN INKEY$ = ""
```

0	I	16	v	32	,	48	9
1	j	17		33	SPACE	49	
2	;	18	c	34	.	50	0
3		19		35	n	51	7
4		20		36		52	DEL
5	k	21	b	37	m	53	8
6	+	22	x	38	/	54	
7		23	z	39	negatív	55	
8	o	24	4	40	r	56	f
9		25		41		57	h
10	p	26	3	42	e	58	d
11	u	27	6	43	y	59	
12	RETURN	28	ESC	44	TAB	60	CAPS
13	i	29	5	45	t	61	g
14	-	30	2	46	w	62	s
15	=	31	l	47	q	63	a

– Rieth József, Budapest

\$00A BOTKORMÁNY OLVASÓ

Ellentétben a legtöbb botkormány-programmal, a Botkormány Olvasó mindkét portot olvassa, ha a SYS paranccsal meghívjuk. Használja rutinként a Botkormány Olvasót saját programjaiban, és meglátja, hogy ez az egyik legjobb botkormánykezelő.

Ha nem foglalkozik programozással, akkor a Botkormány Olvasót a portok és botkormánya tesztelésére használhatja. Töltse be és futtassa le. Egy korong jelenik meg a képernyőn, amely botkormánnyal mindkét portról mozgatható.

– A RUN nyomán

```
0 REM BOTKORMANY OLVASO - MICHAEL MY <31
ERS - C=64
10 AD=828:FOR J=AD TO AD+36:READ Q:PO <07
KE J,Q:NEXT
20 PRINT CHR$(147):X=1524:POKE X,81 <D3
30 FB=0:JS=0:SYS AD:FB=PEEK(253):JS=P <7E
EEK(254)
40 IF FB+JS=0 THEN 30 <5E
50 Y=X:POKE X,32:IF FB THEN POKE 198, <CB
0:LIST
60 IF JS=1 THEN X=X-40:REM FEL <3D
70 IF JS=2 THEN X=X+40:REM LE <5C
80 IF JS=4 THEN X=X-1:REM BALRA <27
90 IF JS=5 THEN X=X-41:REM FEL & BALR <F5
A
100 IF JS=6 THEN X=X+39:REM LE & BALRA <77
110 IF JS=8 THEN X=X+1:REM JOBBRA <6C
120 IF JS=9 THEN X=X-39:REM FEL & JOBB <24
RA
130 IF JS=10 THEN X=X+41:REM LE & JOBB <69
RA
140 IF X<1024 OR X>2023 THEN X=Y <AB
150 POKE X,81:GOTO 30 <02
160 DATA 169,0,133,253,133,254,173,0,2 <86
20,201,127,208,7,173,1,220
170 DATA 201,255,240,16,72,41,16,73,16 <4E
,240,2,133,253,104,41,15
180 DATA 73,15,133,254,96 <59
```

Helyreigazítás

Lapunk ez évi 5. számában jelent meg a „Tanulj meg járni, mielőtt fut(tat)sz” című cikk, amelyet kezdő programozóknak szántunk. Ám sajnos éppen őket tévesztette meg néhány sajtóhiba.

A cikk 3. és 9. pontjában a PRINT#15-tel kezdődő utasításokból kimaradt a # jel. Enélkül a számítógépnek kiadott parancsok természetesen hibásak.

A számítógépen mindig csak felső idézőjeleket tudunk írni, attól függetlenül, hogy a nyomtatott szövegben alsó idézőjelek is előfordultak.

Olvasóink szíves elnézését kérjük.

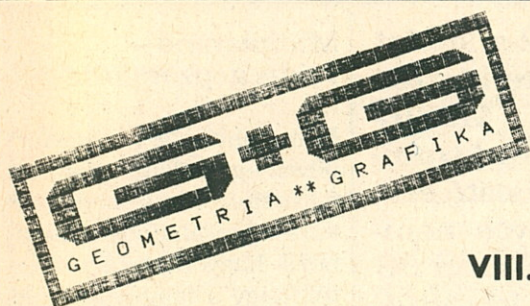

VIII. rész

Sokszögek

Múlt számunkban háromszögek oldalainak osztáspontjait összekötve, a háromszögekbe egyre kisebbedő háromszögeket rajzoltattunk. Ezek csoportosítása szép grafikus mintákat eredményezett, amelyeket számítógép nélkül megrajzolni – gondolom – kevés olvasónknak jutott volna eszébe.

Most ugyanezt az alap gondolatot négyzetekre alkalmazzuk. Az első ábra egyetlen négyzeten bemutatja, hogyan rajzolódna bele a kisebbek.

A második ábrán három egymás melletti négyzet összessége alakít ki szép (a háromszögnél már részben látott) mintát.

A harmadik esetben az egymás melletti négyzetek belső „forgása” váltakozó, s aki az előző részt megfigyelte, tudja, hogy ez új mintát eredményez.

A negyedik grafika már hatszögből indul ki. Természetesen a négyzetre készült szubrutinon a nagyobb oldalszám miatt bővíteni kellett, de ez nem jelentett elvi változást, csak párossal hosszabb lett. Olvasóink ennek mintájára elkészíthetik ugyanezt a programot nyolcszögre vagy bármi másra is. Egy kis munkával érdekes grafikákhoz juthatnak. Aki ezeket körzővel, vonalzóval akarná előállítani, hamar abba hagyja.

A gép türelme végtelen. Élünk vele!

```

10 COLOR 0,8,7:COLOR 1,10,3:COLOR 4,1 <FA
   2,6:SCNCLR :GRAPHIC 1,1
20 A1=80:A2=180:B1=80:B2=20:C1=240:C2 <EE
   =20:D1=240:D2=180:GOSUB 290
30 GOSUB 500 <86
40 REM ***** <25
   **
50 COLOR 0,8,7:COLOR 1,10,3:COLOR 4,1 <87
   2,6:SCNCLR :GRAPHIC 1,1
60 FOR J=0 TO 290 STEP 100:A1=10+J:A2 <F9
   =150:B1=10+J:B2=50:C1=110+J:C2=50:
   D1=110+J:D2=150
70 GOSUB 290:NEXT <C0
80 GOSUB 500 <19
90 REM ***** <B2
   **
100 COLOR 0,8,7:COLOR 1,10,3:COLOR 4,1 <8C
   2,6:SCNCLR :GRAPHIC 1,1
110 FOR J=0 TO 290 STEP 200:A1=10+J:A2 <A0
   =150:B1=10+J:B2=50:C1=110+J:C2=50:
   D1=110+J:D2=150
120 GOSUB 290:NEXT <4A
130 A1=110:A2=50:B1=110:B2=150:C1=210: <51
   C2=150:D1=210:D2=50
140 GOSUB 290 <DA
150 GOSUB 500 <A9
160 REM ***** <02
   **
170 COLOR 0,8,7:COLOR 1,10,3:COLOR 4,1 <B8
   2,6:SCNCLR :GRAPHIC 1,1

```

```

180 A1=160:A2=10:B1=260:B2=55:C1=260:C <DD
   2=145:D1=160:D2=190:E1=60:E2=145:F
   1=60:F2=55
190 GOSUB 400 <1A
200 FOR I=0 TO 199 STEP 5:DRAW 1,0,0+I <F4
   TO 50,0+I:DRAW 1,270,0+I TO 320,0
   +I:NEXT
210 FOR I=0 TO 50 STEP 5:DRAW 1,0+I,0 <B6
   TO 0+I,200:DRAW 1,270+I,0 TO 270+I
   ,200:NEXT
220 PAINT 1,51,2 <CE
230 GOSUB 500 <7C
240 REM ***** <5D
   **
250 END <E5
260 REM ***** <3F
   *
270 REM *** SZUBRUTIN ** <8C
   *
280 REM ***** <BE
   *
290 DRAW 1,A1,A2 TO B1,B2 TO C1,C2 TO <A0
   D1,D2 TO A1,A2
300 FOR I=1 TO 40 <31
310 A3=B1-A1:A4=B2-A2:B3=C1-B1:B4=C2-B <0D
   2:C3=D1-C1:C4=D2-C2:D3=A1-D1:D4=A2
   -D2
320 A5=A1+A3/10:A6=A2+A4/10:B5=B1+B3/1 <C6
   0:B6=B2+B4/10
330 C5=C1+C3/10:C6=C2+C4/10:D5=D1+D3/1 <6D
   0:D6=D2+D4/10
340 DRAW 1,A5,A6 TO B5,B6 TO C5,C6 TO <EF
   D5,D6 TO A5,A6
350 A1=A5:A2=A6:B1=B5:B2=B6:C1=C5:C2=C <D9
   6:D1=D5:D2=D6
360 NEXT :RETURN <EC
390 REM ***** <C8
400 DRAW 1,A1,A2 TO B1,B2 TO C1,C2 TO <82
   D1,D2 TO E1,E2 TO F1,F2 TO A1,A2
410 FOR I=1 TO 50 <09
420 A3=B1-A1:A4=B2-A2:B3=C1-B1:B4=C2-B <65
   2:C3=D1-C1:C4=D2-C2:D3=E1-D1:D4=E2
   -D2
430 E3=F1-E1:E4=F2-E2:F3=A1-F1:F4=A2-F <FA
   2
440 A5=A1+A3/10:A6=A2+A4/10:B5=B1+B3/1 <FE
   0:B6=B2+B4/10
450 C5=C1+C3/10:C6=C2+C4/10:D5=D1+D3/1 <65
   0:D6=D2+D4/10
460 E5=E1+E3/10:E6=E2+E4/10:F5=F1+F3/1 <CB
   0:F6=F2+F4/10
470 DRAW 1,A5,A6 TO B5,B6 TO C5,C6 TO <8D
   D5,D6 TO E5,E6 TO F5,F6 TO A5,A6
480 A1=A5:A2=A6:B1=B5:B2=B6:C1=C5:C2=C <F5
   6:D1=D5:D2=D6:E1=E5:E2=E6:F1=F5:F2
   =F6
490 NEXT :RETURN <65
500 BOX 1,0,0,319,199 <DF
510 GET AS:IF AS="" THEN 510:ELSE RETU <91
   RN

```

Pethes Endre
(folytatjuk)

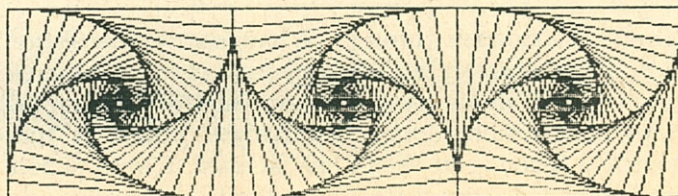



Rovatvezető: Kóbor János

Január 28-a és február 2-a között tizedik alkalommal rendezték meg Frankfurtban a **MUSIK-MESSE**-t. A hangszerek, elektronikus berendezések, kiegészítő eszközök és zenei kiadványok nemzetközi kereskedelmi vásárán **38 ország 973 kiállítója** – közöttük **399 NSZK-beli cég** – vett részt. Több mint húsz országból ötvenezernél is több érdeklődő látogattott el a zene frankfurti vásárára.

Zenét tessék!

Kiszabadult a szellem a palackból. A midi ki-találói valószínűleg nem tudták, hogy milyen következményekkel jár majd a zene digitalizálása. Nos, a tavalyihoz hasonlóan az idei frankfurti zenevásáron is a midis hangszerek és berendezések álltak az érdeklődés középpontjában.

Midiherfli

A midi szelleme ma már szinte valamennyi hagyományos hangszert megérintette. Ezt úgy tessék elképzelni, hogy például valaki kajakra vesz egy tangó-harmonikát, vadul a billentyűk és a gombsor közé csap, még húzogatja is, de mit hallunk? A midis harmonikával – a hozzá kapcsolt szintetizátor vagy expander hangkészletétől függően – sokféle hangszert imitálható.

Ilyen különösnek tűnő példa a midis szaxofon. A szaxofonszerű midis hangszerek már korábban jelentek a piacon, de ezek sem külsejüket, sem a játszasmódot illetően nem

emlékeztetnek arra a hangszerre, amelynek a nevét viselik.

Midiszaxi

A vásáron bemutatkozott a Synthophone, a svájci Softwind Instruments midis szaxija. A hangszer külsőre szakasztott olyan, mint egy hagyományos Yamaha-gyártmányú szaxofon. Martin Hurni, a hangszer fejlesztője a Mikrovilág kérdésére elmondta: nem hasonlóságról, hanem azonosságról van szó.

A szaxofon teste a Yamaha terméke, de a hangszerben nem a levegő járkel játszás közben, hanem a kapcsolók, érzékelők és elektronikus alkatrészek segítségével digitalizált információk. S a hangszerbe bedugható egy madzag, amellyel a szaxi befűzhető a midiláncba.

A hangszer érdekessége, hogy csak olyanok képesek megszólaltatni, akik a hagyományos szaxin is tudnak játszani. Többek között Bradford Marsalis és Steve Coleman neves ame-

rikai szaxisok is használják ezt a hangszert.

A Synthophone-ból – természetesen a hozzá kapcsolt szintitől vagy expander-től függően – sokféle hangszín csalható ki. A hangszerrel akkordok is megszólaltathatók, s a szaxi néhány billentyű lenyomásával elhangolható. Talán meglepő, de tény, hogy – megfelelő hangmin-tát alkalmazva – még szaxofonszerű hangszínen is lehet játszani vele.

Martin Hurni bemutatta, hogy a midiszaxi milyen hasznos segítség a zeneszerzésben. Hangszerét egy Atari ST 1040-eshez csatlakoztatta, amelybe előtte betöltötte a C-Lab cég Notator („Kottázó”) nevű szoftverét. Hurni úr fűjt egy olyan kacifántosat, hogy legfeljebb a dallam ívét lehetett első hallásra érzékelni. A Notator azonban gyors felfogású: a képernyőn azonnal visszaadta a harminckettedekkel tarkított futam kottaképét. Ha a konfigurációhoz nyomtatót is illesztnek, másodpercen belül rendelkezésre áll a szaxiszólalom nyomtatott példánya.

Midipianínó – midis gépzongora

A Yamaha cég „disklavier” néven egy különös pianínót fejlesztett ki. A hangszer külsőleg csak abban különbözik hagyományos elődeitől, hogy a függőleges korpusz jobb felső sarkában egy keskeny csikban különféle kezelógombokat, folyadékkristályos kijelzőt és egy kis nyílást tartalmaz. A leggyanúsabb ez a rés, amely kísértetiesen emlékeztet a 3,5"-os lemezmeghajtók „etetőjére”.

A disklavier először is pianínó, a szokásos hangterjedelemmel és mechanikával. A hangszer ugyanakkor gépzongora is, azaz a billentyűsor alá beépített mágnesszelepek segítségével képes megszólaltatni a lemezmeghajtóba berakott lemezen lévő műveket, mégpedig úgy, hogy a billentyűket is mozgatja. A mechanikába beültetett, optikai elven működő érzékelők segítségével és persze a digitális technikának köszönhetően a játszási információk rögzíthetők a meghajtóba rakott lemezen. A disklavier tehát „magnó” is. Az előbbiekből következik, hogy a hangszer midi-kompatibilis, azaz kapcsolat teremthető közte és a digitális hangszerek, eszközök között.

Nehéz megítélni, hogy ez a furcsa szerkezet technikai érdekesség marad csupán, vagy széles körben válik majd népszerűvé, legkivált a zongorázni tanulók körében. Egyéb szolgáltatásai (távszabályozás, hang-erőszabályozás, gyorsítás, lassítás stb.) valóban alkalmasak teszik arra, hogy a tanuló hatékonyan töltsen a gyakorlásra szánt időt, s néha, hátradox módon karosszéke-ben meghallgathassa tanárát vagy akár saját magát a „kísértetpianínón”.

Midizongora

A MIDI Grand Piano is a Yamaha terméke. Szintén erős szálakkal köti össze a hagyományos zenét és játékmódot a korszerű midi-technológiával. A disklavierrel ellentétben ez a hangszer nem tud gépzongoraszerűen lejátszani. A mechanika minden rezdülését az optikai szálak érzéklőkre alapuló rendszer lesi, és a játszási eseményeket midiadatokká alakítja át. Majd a digitális jeleket a két egymástól függetlenül működő midirendszernek továbbítja, amelyek két-két midi out csatlakozóval rendelkeznek.

Igen lényeges, hogy – és ezt a Yamaha-standon nem győzték hangsúlyozni – a billentyűzetet és kalapácsmechanizmust figyelő érzéklők nincsenek fizikai kapcsolatban figyelmük tárgyával, azaz a hangszer billentési tulajdonságai ugyanolyanok, mint a midizongora alapjául szolgáló Yamaha „C” sorozat hagyományos hangszereié. Az előbbieken túl minden billentyű alá beépítettek egy nyomásérzékelőt, hogy a szintetizátoroknál megszokott „aftertouch” (a billentés utáni nyomással további szolgáltatások érhetők el a programozástól függően) is megvalósítható legyen.

A Midi Grand Piano – állítja a Yamaha – a billentyűs zenészek régi vágyát elégíti ki: a valódi zongora akusztikus hangzásgazdagságát is megadja, de egyben megteremti annak a lehetőségét, hogy a hangszer bekapcsolódjék a midi világába. A hangszer a midi szempontjából 16 hangos polifonikusságra képes, ami alkalmassá teszi a korszerű szintetizátorokkal való együttműködésre.

A Yamaha midizongorája tehát tökéletesen alkalmas a mai követelményeknek megfelelő, digitális információkat kiadó billentyűzet szerepének betöltésére, s

hozzákapcsolható a kívánt szintetizátor vagy expander, vagyis a hangszer beilleszthető a midikörbe. S ha már egészen más szól a midi után, mint a zongorában, be kell kapcsolni a Yamaha különleges hangtompítóját, amely azonnal a felére csökkenti a hangszer „analóg” hangerejét.

A frankfurti érdekességek közül most azokat foglaltuk össze, amelyek a hagyományos hangszerek „midisítésére” adnak példát. Következő fejezetünkben a midieszközök új generációjának Frankfurtban látott ifjú tagjairól szólunk.

Midicsatoló C-64-eshez

A midiről szóló három fejezet után most közöljük a C-64-eshez alkalmazható midi interfész kapcsolási rajzát.

A csatolót az alábbi nyolc jó tanács szerint ajánlatos kipróbálni:

1. A C-64-es legyen kikapcsolva.
2. Helyezzük be az interfészt a gép bővítő kapujába („Memory expansion”).
3. Kapcsoljuk be egy pillanatra a gépet. Ha a szokásos formában jelentkezik be, nagy baj nem lehet.
4. Ha a kurzor a megszokottnál gyorsabban villog, a hibát az UART (6850) bekötésénél kell keresni.

5. Ha minden rendben, töltsük be a gépbe a Steinberg nevű C-Lab programot.

6. Ha a program lefagy, vagy a kurzor nem pulzál, akkor hibásan működik az oszcillátor (IC₂-kvarc).

7. Hibát okozhat az In, Out és Thru polaritásainak felcserélése is.

8. Az interfészt csak akkor szabad kihúzni, ha előtte kikapcsoljuk a gépet.

Jelmagyarázat

- IC₁: 6850; IC₂: 74LS04;
- IC₃: 74LS04; IC₄: 4N25;
- Kvarc: 2 MHz;
- D: 1N4158 vagy hasonló;
- C₁: 47 nF; C₂: 1 nF;
- R₂: 1,5 kΩ; R₃, R₄: 1 kΩ;
- R_{összes többi}: 220Ω.

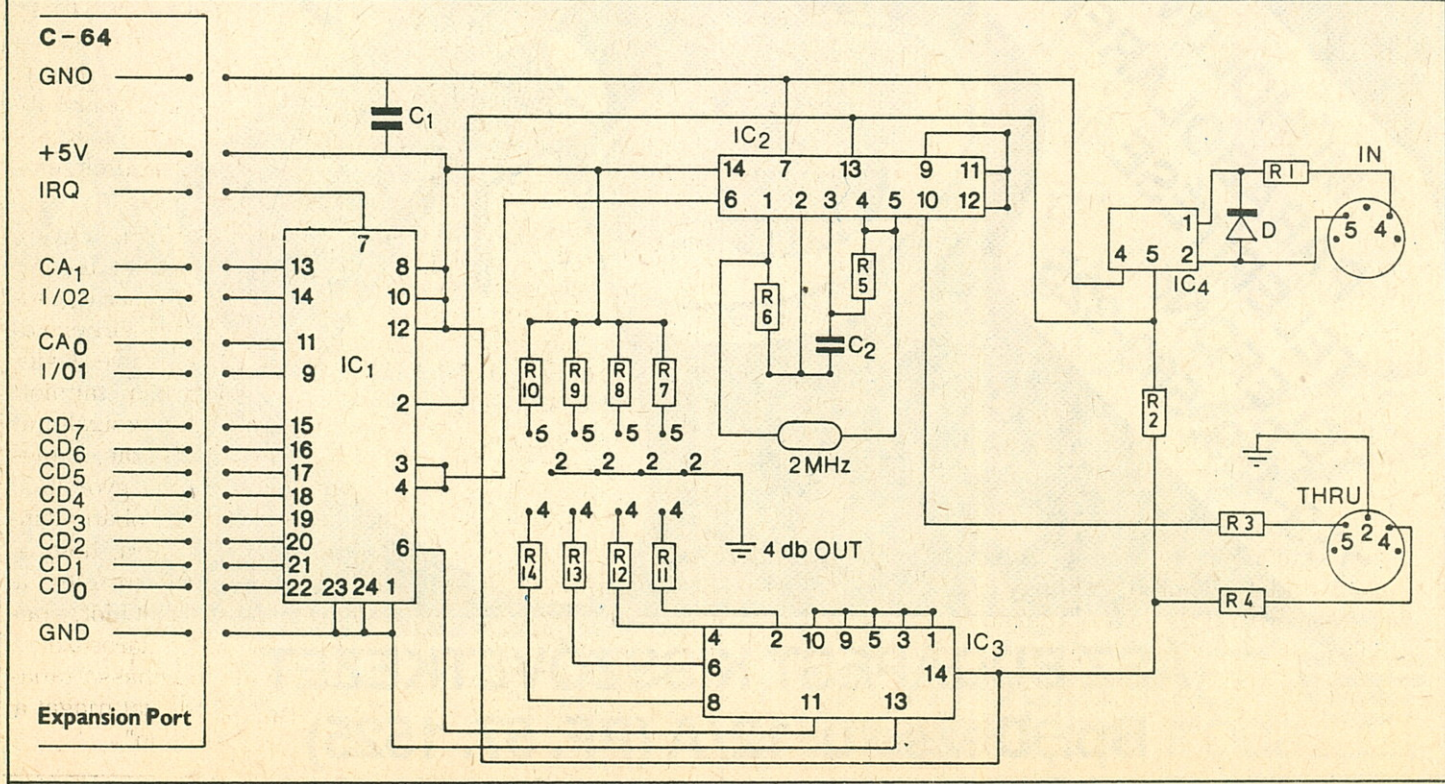

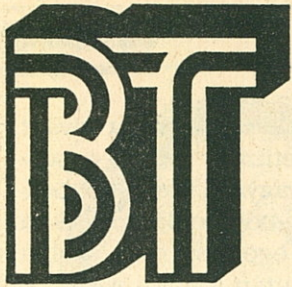

BUDAI TEMPÓ
Vegyesipari Kiszövetkezet
MŰSZAKI BOLT
Városcapu Áruházban
Bp. IX., Kálvin tér 7. I. em.
Tel.: 176-022

COMMODORE, IBM XT/AT
számítógépek
alkatrészek
nyomtatók
HIFI, VIDEO berendezések
FORRÁS QUELLE
MŰSZAKI CIKKEK
MEGRENDÉLESEKET FELVESZÜNK

**ADÁS-VÉTEL
JAVÍTÁS
FEJLESZTÉS**

HÍRADÁSTECHNIKAI SZERVIZ

Autorádió és riasztó beszerelése
RÖVID HATÁRIDŐVEL
HIFI, VIDEOJAVÍTÁS, KÉTNORMÁSÍTÁS
ÁTHANGOLÁS
COMMODORE, XT, AT gépek javítása
BUDAPEST V., Bajcsy-Zsilinszky út 56.
Telefon: 127-051

UNITEL

**HÍRADÁS-, SZÁMÍTÁSTECHNIKAI ÉS
VEGYESIPARI KISSZÖVETKEZET**

VÁLLALJA

- elektromechanikus és elektronikus telefonközpontok szerelését, bővítését és rendszeres karbantartását,
- telefonkészülékek (főnök-titkári), diszpécserrendszerek, riasztórendszerek, személyi hívórendszerek, távbeszélő rendszerekhez csatlakozó számítógépek tervezését, építését, karbantartását,
- híradástechnikai berendezések tápáramellátásának szerelését, felújítását és karbantartását,
- híradástechnikai berendezések üzemeltetésével kapcsolatos szaktanácsadást és oktatást.

TEVÉKENYSÉGÜNK JELLEMZŐJE:

- korszerű szolgáltatás,
- kedvező ár,
- megbízhatóság.

Levélcím:

UNITEL 1502 Budapest, Postafiók 87.

Telefon: 861-175

**MŰHOLDVEVŐ
PARABOLARENDSZEREK
TELEPÍTÉSE
TELEFON:
759-489, 569-325**

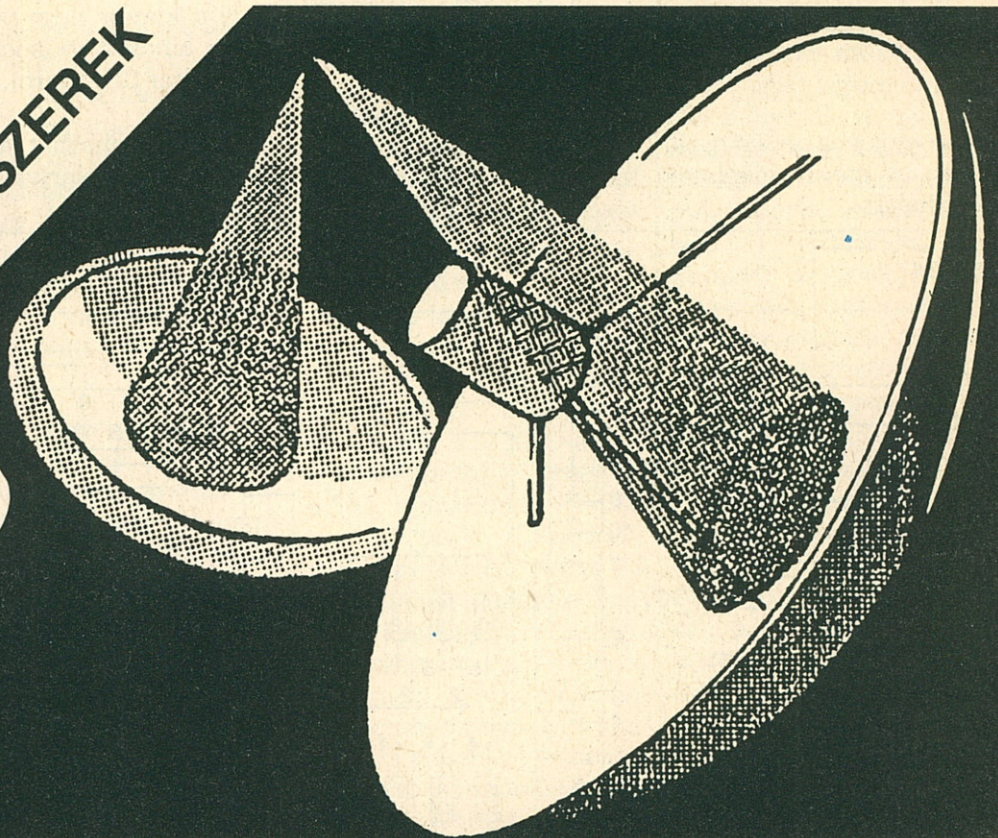

ÁSZ BUDAPEST KISSZÖVETKEZET
Bp., Dezső u. 12/A (PF. 57. 1525)

*Köszönjük mindazok jelentkezését,
akik a Mikrovilág*

1988. augusztus 31-én megjelent

„Feleselő video” és az

1988. december 7-én megjelent

*„Áthidaló ötletek” című cikkek alap-
ján felfigyeltek*

interaktív videorendszerünkre.

Várjuk további érdeklődésüket!

intronik®

— egy különleges team

Másutt is láthat oktatóprogramokat.

Másutt is láthat oktatófilmeket.

Vannak, akik megoldották a mikroszámítógép és a video-
magnó összekapcsolását is, és vannak, akik a megoldás
közömbén állnak.

Az INTRONIK a hardver és a szoftver mellé a professzi-
onális teachware-t nyújtja.

Az oktató videoműsorok élményszerűsége, az oktató-
programok interaktivitásával és a számítógép szimulá-
ciós készségével párosul.

Oktatócsomagok bármilyen témakörben és bármilyen
szinten információközléssel és érzékeltetéssel, szimulá-
ciós gyakorlással, feladatokkal és értékelhető tesztekkel.
És vajon miért csak oktatásra lenne jó?

Nagy értékű berendezések ismertetése, kezelésük, fel-
használási lehetőségeik bemutatása;

Technológiák ismertetése, reklám jellegű bemutatástól
betanításszerű műsorig;

Intézmények, gyártmányok, tájegységek, vendéglátóhe-
lyek, eljárások, szolgáltatások le nem írható tulajdonsá-
gainak láttatása, nem látható tulajdonságainak leírása.

Érdeklődésre bemutatót tartunk kommersz VHS,

U-Matic vagy Betamax videomagnóval, Commodore 64
vagy IBM PC számítógéppel.

intronik®

1445 Budapest, Postafiók 348.

Telefon: 848-996.

ELŐNYÖS VÉTEL TÖBB MŰSOR — JOBB KÉP

Központi TV-antennák szerelése, bővítése.

Műholdvevők telepítése.

Rendszerek általánydíjas karbantartása.

Kábeltelevíziós rendszerek

tanulmányterveinek és

kiviteli terveinek elkészítése.

Szakvélemény készítés,

műszaki ellenőrzés, tanácsadás.

INFORMATIKA

**Műszaki Tervező, Kivitelező és
Számítástechnikai Kiszövetkezet**

Címfelvétel:

Szeged, Anna utca 10.

Telefon: 62-55018 (Üzenetrögzítő)

Budapest, Rudas László utca 69. Telefon: 329- 027
(Üzenetrögzítő)

Új helyen

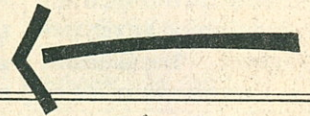

*Köszöljük tisztelt ügyfeleinkkel,
hogy hirdetési ügyekben
február 15-től új helyen,
Budapest xiv.,*

*Május 1. út 57. szám alatt
állunk rendelkezésükre.*

Telefonszámunk: 212-390

Postacímünk változatlan.

**COMPUTERWORLD
Informatika Kft.
Kereskedelmi Iroda**



Tartson velünk!

Kirándulás a Commodore belsejébe 1.

Hát nem csodálatos, ahogyan a számítógép dolgozik? Néhány billentyűt kell csupán lenyomni, s máris számolni kezd, vagy fáradhatatlan játszótárssá, sakkpartnerre válik. Néha már olyan érzése támad az embernek, hogy ez a különös képesség a csodák határát súrolja, pedig semmi egyébről nincs szó, mint célszerűen tervezett elektronikus áramkörök összehangolt munkájáról. Mindezt elrejtí szemünk elől a számítógép háza, pedig milyen jó is volna látni mindent, megfejteni a komputer működésének titkait.

Óva intünk azonban mindenkit attól, hogy nekiessen gépének és megszabadítsa külső „burkától”. Ettől nemcsak az esetleges garancia veszténé érvényét, hanem a számítógép is könnyen elromolhat. Az amerikai RUN magazin jóvoltából egy sokkal veszélytelenebb módszert ajánlunk, amelynek segítségével bepillantunk a Commodore 64-es

belsejébe. Helyezkedjenek el kényelmesen karosszékükben, s máris megkezdhetjük nem mindennapi kirándulásunkat.

Kötések és kapcsolatok

Nem is lennénk igazi túravezetők, ha nem adnánk úitársaink kezébe térképet. A miénk eltér a megszokottól, s nem véletlenül. Amit

itt látnak, egy lemeztelenített C-64-es nyomtatott áramköri lapja, amelyen alkatrészek tucatjai foglalnak helyet.

Felfedező utunkat kezdjük e térkép északi részén. Ezen a vidéken egymást követik a „portok”, magyarszában: kimeneti csatlakozók. Nyugatról indulva a felhasználói csatlakozót vehetjük először szemügyre. Ezen keresztül különféle

felhasználói modulok csatlakoztathatók a számítógéphez, például modem vagy RS 232 adatátviteli modul.

A sorban a kazettacsatlakozó következik: ide kap-

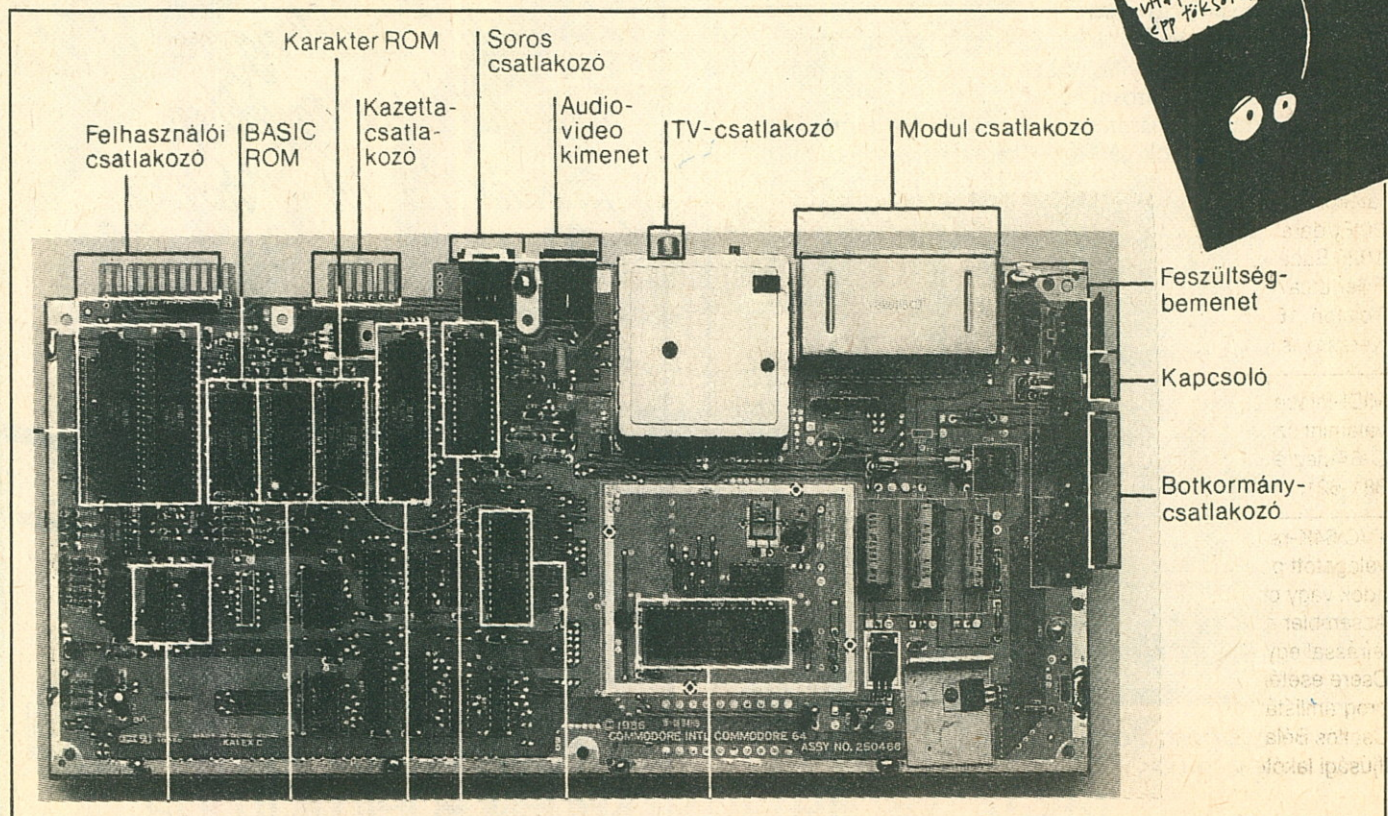
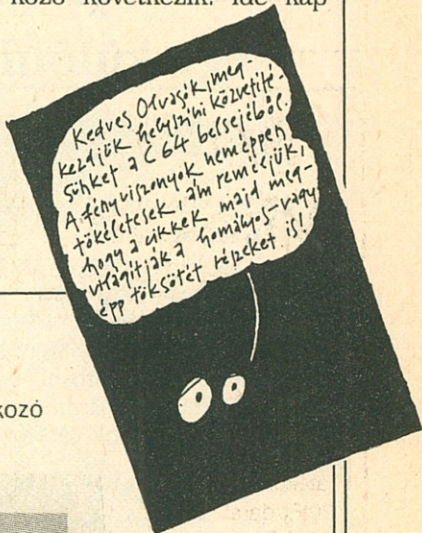

csolható az adattárolási célokra szolgáló speciális magnetofon. Kelet felé haladva tovább a soros csatlakozó kerül utunkba. Ide lehet kötni a Commodore-kompatibilis soros nyomtatót vagy a lemezegységet. Ezután a kerek audio-video kimenet következik. Ezen a csatlakozón át kerül ki a közvetlen hangjel (ezt jó minőségű hangerősítő rendszerhez érdemes kapcsolni) és az összetett képjel, amely a televízió videobemenetére köthető. A szomszédos tv-csatlakozó (vagy RF modulátor) is hasonló szerepet játszik: a képet és a hangot közvetíti a televízió megfelelő csatornájára. Ezt a kimenetet egyébként fémtokba zárták, nehogy a rajta áthaladó jelek megzavarják a számítógép egyéb részeinek működését. A sor

utolsó eleme a „cartridge port” (más néven: modul csatlakozó). Ebbe a négy-szögletes nyílásba program- vagy játékmódulok csatlakoztathatók, amelyek közvetlenül a számítógép mikroprocesszorával kommunikálnak.

Elérkeztünk az áramkörtől keleti részéhez. Az itt lévő egységek segítik a számítógépet „táplálékához”: a feszültséghez. Felül a feszültségbemenet foglal helyet. Ide átalakított feszültség kerül, a komputer ugyanis nem a hálózati 220 voltal, hanem annak töredékével dolgozik. A feszültségbemenet mellett található a komputer kapcsolója, s mögötte a biztosíték. Ez a kis alkatrész védi meg a számítógépet a túl nagy áramok végzetes hatásától. Dél felé folytatva sétánkat,

eljutunk azokhoz a csatlakozókhoz (joystick portokhoz), amelyekbe a játékokhoz nélkülözhetetlen botkormányok köthetők. Ide egyébként fényceruzát, egeret, grafikus táblát és még számos egyéb eszközt kapcsolhatunk.

Sínen fut, de nem vonat

A számítógép részegységeit sínek (angolul bus-ok) kötik össze. Ezeket haladnak át a számítógép központi feldolgozó egysége által kezelt címek, adatok, vezérlőjelek – valamennyi bináris kód formájában. Az egyest (azaz a bekapcsolt állapotot) ötvoltos feszültség, a nullát pedig a feszültség hiánya jelenti.

A Commodore 64-esben három nagy sín van, ame-

lyeket együtt sínrendszernek neveznek. Az adatok áramlását szabályozó vezérlőjelek a vezérlősínen, a különféle címek pedig a címsínen cikáznak. A címekből kivett és bevitt információkat az adatsín szállítja. Ugyanezen az úton kommunikál a feldolgozó egység a program-, illetve játékmódulokkal, a különböző perifériákkal, valamint a motorok, fények és érzékelők által képviselt külvilággal.

Felfedező utunknak közel harmadrészét már megtettük, ezért most kis pihenőt ajánlunk. Ha jól érezték magukat túránkon, tartsanak velünk két hét múlva is, amikor majd a Commodore 64-es chipjeit vesszük közelebről szemügyre.

(A RUN nyomán)

ADOK- VESZEK- CSERÉLEK

Egy gépelt sor 36 karakter,
ára: 50 forint

C-64-re 1988-as
játékprogramok eladók!
20 Ft/darab. Balog Zsolt,
1026 Budapest,
Fillér utca 47/B.
Telefon: 168-840.
Kérésre listát küldök!

MIDI-Inface,
valamint szinkronizátor
C-64-hez eladó. Telefon:
381-621.

TVC 64K-ra
válogatott programokat
adok vagy cserélek, FORTH,
Assembler monitor
leírással együtt kapható.
Csere esetén
programlistát kérek.
Csatlós Béla, 5400 Mezőtúr,
Ifjúsgági lakótelep XIX. épület.

C-64, 1541-es floppy,
hangdigitalizáló hardver,
joystick, 20 lemez szoftver,
együtt eladó. Levélcím:
Kiss Lajosné Miskolc, 3530,
Vörösmarty 68, 2/2.

Eladó APPLE-II. számítógép
CHINON floppyval, VDT-52-
es billentyűzettel,
CP/M stb. lemezek, leírások
vannak.
Telefon: 76/29-877/210
mellék

C-64-es +magnó + botkor-
mány, 300 játékprogram
1541-es lemez meghajtó,
Samsung HQ távirányítható,
programozható videó
vámértéken alul eladó.
Szauter István, Budapest IX.
Sobieski J. 36. II. 5. 1096

A Bosszú — új magyar nyelvű
kalandjáték C-64-re.
Méltó folytatása Időregész
című programomnak.
Ára lemezen 370 Ft.
Megrendelhető: Rátkai Ist-
ván, 2500 Esztergom,
Bocskoroskúti út 28.

C-16, bővítő, magnó
kb. 300 programmal eladó.
1112 Budapest, Kérő utca 2.

C-16-ra, C+4-re, C-64-re
válogatott játékprogramok,
oktatóprogramok nagyobb
mennyiségben eladók.
Szauter István, Budapest IX.,
Sobieski J. 36. II. 5. 1096

Eladó OC118 típusú
COMMODORE FLOPPY.
Kis méret, az 1541-nél
30 százalékkal
gyorsabb működés.
ENTERPRISE-hoz illesztővel.
Érdeklődni 14-19 óra között
a 272-729-es telefonon.

C-128, 1570-es floppy,
2 db joystick, magnó,
20 diszk
a legújabb programokkal,
sok szakkönyvvel
kedvező áron eladó.
Antal Attila 9028 Győr,
Zöld utca 25.
Telefon: 96/24-735

**A szöveget és a befizetést Iga-
zoló nyugtát (rózsaszín posta-
utalványon) a alábbi címre
küldjék:**
**Computerworld Informatika
Kft.**
1536 Budapest, Postafiók 386.
Bankszámlaszámunk:
MKB 203-30055

C-64 + 1541 floppy +
CZN magnó több mint 500
programmal olcsón eladó.
Érdeklődni lehet:
Mohácsi, 838-290

Új C-64/128 programokat
cserélek és eladok
(15 Ft/db) kazettán és lemezen.
Cím: Gál Zoltán,
4400 Nyiregyháza, Arany
János utca 17. II/14.

TVC programokat, leírásokat
adok-veszek-cserélek.
Cím: Németh István Tiszaórs,
Lenin út 60. 5362

SZÁMÍTÓGÉP- ÜZEMELTETŐK FIGYELMÉBE Wach és Fia Kft.

Amerikai „MAC INKER TM” techno-
lógiaiával, amerikai gépekkel és fes-
téssel vállaljuk valamennyi printer-
kazetta felújítását, újrafestékezé-
sét, garanciával, OCR minőségben,
Plotterekhez különféle színekben
is!

1093 Budapest, Bakáts utca 2/C
Telefon: 372-344
Telex: 22-3756 Wach (H)

PA-SZÁ-NÉ

Mozaikszó = patika számítógép nélkül.

Változott a gyógyszerek ára (drágább lett), változott a patikában dolgozók munkája (több lett), változott a pénztár előtti sor (hosszabb lett) – de nem változtak a gyógyszerárak kasztagépei. Jó esetben működőképes a már tíz évvel ezelőtt is elavult tekerős pénztárgép, bár végül mégiscsak papíron, ceruza és számtantudomány segítségével számítják ki a végösszeget.

Köztudott, hogy háromszor kell sorba állni: az árazó, a pénztár és a kiadó előtt. Az árazóban már most salátává olvasott regiszterekből nézik ki, mi mennyi, fejben adják össze, szorozzák ki az összeg 10 vagy 20 százalékát, kézzel írják meg a blokkot. (Kivétel az a kisasszony, aki saját zsebszámológépének gyorsaságát hívta segítségül.) A kivénhedt pénztárgép aztán receptenként dadogja ki a beütött összeget, de a három vény summáját már kézi számítások után mondják meg. A kiadónál „magyar gyógyszerek” felirat alatt csak némi kiabálás után derül ki, van-e még C-vitamin a raktárban.

Minderről röpké fél óra alatt bárki személyesen is meggyőződhet a külföldi gyógyszerek kiadásával is foglalkozó Rákóczi úti patikában.

Sorban állás alatt sok mindenre ráér az ember, miközben egyenletesen szalad felfelé a vérnyomása. Például hihetetlenek tarthatja, hogy még a legprimitívebb zsebszámológépek beszerzésére sem jut a felemelt gyógyszerárak után. Számolghat, hogy manapság 5–6000 forintból is akár húsz zsebszámológépet vásárolhatna a valóban nehéz helyzetben lévő egészségügy – aztán ahogy emelkedik a vérnyomás, egyre vadabbakra is szabad gondolni. Például a vonalkódos árazásra, amelynél igen egyszerűvé válhatna a többszöri sorállás: néhány fényceruzahúzás és fizethetünk. Na igen, de akkor minden gyógyszerdobozon csikoknak is kellene lenniük, bár a hírek szerint ennél bonyolultabb dolgokat is megoldottak már a világon, sőt, más hírek szerint nálunk ennél bonyolultabb dolgok megoldására is készülünk.

Persze ha lenne vonalkód, akkor naponta változhatnának a gyógyszerárak, néhány gombnyomás után apróságnak tűnne minden átárazás. Szóval ilyeneket lehet kitalálni a sorállás közben, de felhívom mindenki figyelmét, hogy ezek veszélyes gondolatmenetek. Ugyanis ilyenkor a vérnyomás tovább emelkedik, és amikor végre a kiadóablaknál rámszól a kisasszony: „naponta kétszer egyet”, akaratlanul is megkérdezem: vérnyomáscsökkentő van-e, mire ő bekiabál a raktárba, közli, hogy van, nekem már a hírtől is csökken a vérnyomásom, ő viszont slusszpoénként hozzáteszi: kér? Akkor tessék sorba állni...

És persze az árazónál azóta nem lett vonalkód... — ray —

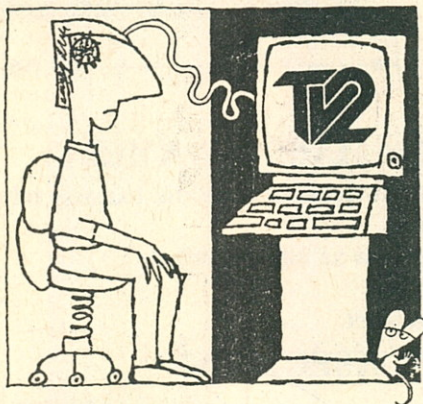

Válasz a kihívásra

Végre, ez év január elsején felnőtté vált. Teljes joggal felruházva dönthet sorsáról, pontosabban arról, hogyan és mivel hódítja meg a nézőket. Bizonyára kitalálták, hogy a Magyar Televízió megújított csatornájáról, a „kettéről” van szó. Amellett, hogy friss szellemű szerkesztésével kulturális életünk kellemes színteljévé vált, újabb vitatémát adott az embereknek. Melyik a jobb? Az egyes vagy a kettős? Sokszor hallani érveket és ellenérveket, ki ezt, ki azt szereti.

Tagadhatatlan, hogy a két csatorna műsorszerkezete eltérő, más-más rétegeknek szól. Amíg az egyes a tájékoztatást, addig a kettős inkább a szórakoztatást szolgálja. Ennek ellenére – vagy talán éppen ezért – együtt kell nézni őket. A kétféle műsor ugyanis nem egymásnak, hanem a harmadik (és valljuk be, mindkettőjüknel népszerűbb) sztárnak, a mű-

holdas televíziózásnak jelent konkurenciát. S nem csak elméletben. Egyre többektől hallani manapság, hogy mind ritkábban fordulnak az ég felé, inkább a magyar televízió érthetőbb, s így élvezhetőbb műsorait nézik. És ebben a műholdas tévé jelentette újdonság varázsának múlása mellett az új felnőttek, az MTV 2-nek is minden bizonnyal nagy szerepe van.

— ha —

Földhözragadt számítógépek

A PanAm repülőgép tavalyi katasztrófáját valószínűleg egy táskarádióban elrejtett robbanószerkezet okozta – adták hírül nemrég. Ezért a Nemzetközi Polgári Repülésügyi Szervezet fontolóra veszi, hogy megtiltja a kazettás rádiómagnók, személyi számítógépek és néhány más elektronikus berendezés szállítását, mivel ezekben könnyű robbanóanyagot elhelyezni.

Lehet, hogy jövőre valóban letiltják a számítógépeket a fedélzetről? Elképzelhető, hogy az üzletemberek nem vihetik magukkal a végre kifejlesztett laptop elnevezésű masinákat, mert néhány terrorista eljátszotta a bizalmat? Tiszta örületnek tűnik, de ez azt jelenti, hogy okos emberek által kifejlesztett okos mikroprocesszoros repülőtéri biztonsági berendezések ezek után azt fogják keresni, melyik bőröndbe rámoltak okos emberek által kifejlesztett mikroprocesszoros számítógépet? Sőt, mivel az automatizálás határtalan, mikroprocesszor keresi majd a mikroprocesszort? Ember embernek, chip chipnek lesz farkas-a? Szép világ, mondhatom.

Ugyanis akkor újra okos emberek fogják keresni azt, hogyan készíthető olyan számítógép, amelyet nem mutat ki a másik. Aztán, ha sikerül, mások meg kitalálják, hogy mégiscsak mutassa ki. És így tovább...

Mindenesetre, ha harc, hát legyen harc. Ha a repülőgépekre nem ülhet fel a számítógép, akkor meg ne tervezzen repülőgépet. Próbáljuk meg, mi lesz, aztán majd meglátjuk...

— ray —

KONTIPAX

REFORM az INFORMÁCIÓ-TECHNIKÁBAN MINITEX!

PX 1000 telexrendszer zsebformátumban
ÁRA: 129 000 FT + ÁFA

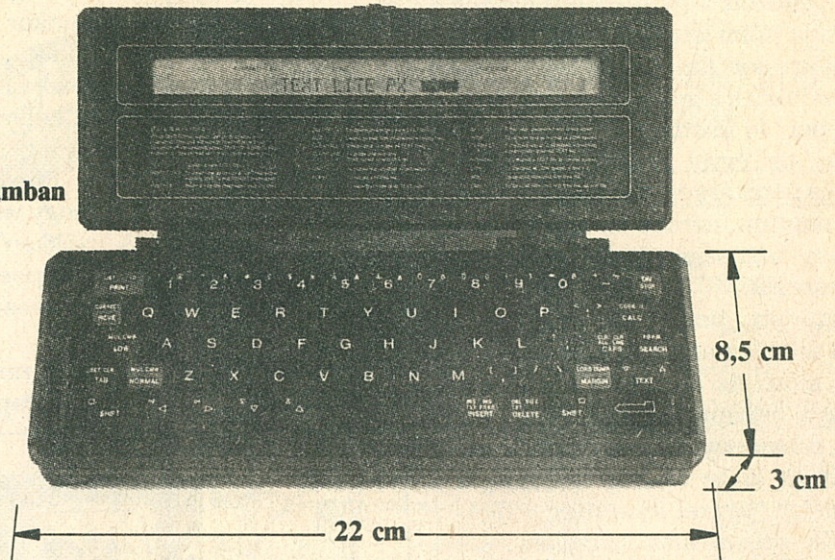

EGY OLYAN KIS „CSODAMASINA” AMELY:

- bármely írásos üzenetet továbbít, központján keresztül bármely telexállomásra vagy bármely társára,
 - bármely telefonról működtethető,
 - nemcsak ad, hanem veszi és tárolja is az információkat,
 - olcsóbb, mint a hagyományos telex,
 - titkosítja az információkat, üzeneteket.
- **AMIRE ÖNNEK IS SZÜKSÉGE VAN!**



1. TELEXKÖZLÉS
2. ÜZENETHAGYÁS

telefon
→

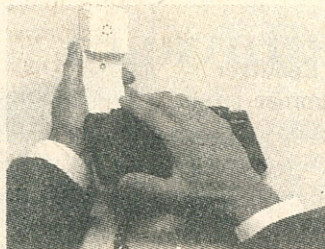

ADÁS

←
telefon

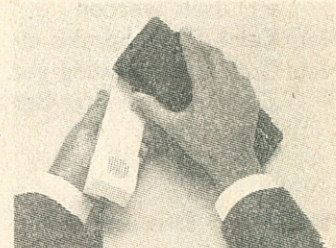

VÉTEL

KONTIPAX

Budapest, PO: 1277. BP. 23. PF: 63.
TEL: 76-73-74, 76-71-65.
FAX: (361) 767165
TX: 20-5125